

Распылитель Fusion® PC

3A7787G

RU

Распылитель многокомпонентных материалов, смешиваемых методом столкновения, с продувкой воздухом и картриджем ProConnect™ для дозирования невоспламеняющейся пены и полимочевины. Только для профессионального использования.

Оборудование не одобрено для использования в зонах со взрывоопасными средами (по европейским стандартам).

Максимальное рабочее давление материала 3500 psi
(24,5 МПа, 245 бар)

Диапазон давления воздуха на входе 80-130 psi
(0,56-0,9 МПа, 5,6-9,0 бар)

Максимальная температура материала 94°C (200°F)

Сведения о модели приведены на стр. 4.



Важные инструкции по технике безопасности

Прочтите все предупреждения и инструкции, содержащиеся в данном руководстве и во всех связанных руководствах, прежде чем эксплуатировать данное оборудование. Сохраните эту инструкцию.



Важная медицинская информация

Ознакомьтесь с картой медицинских противопоказаний, входящей в комплект поставки распылителя. В ней содержатся сведения для врачей о медицинской помощи в случае повреждения кожных покровов. Держите ее под рукой во время использования оборудования.

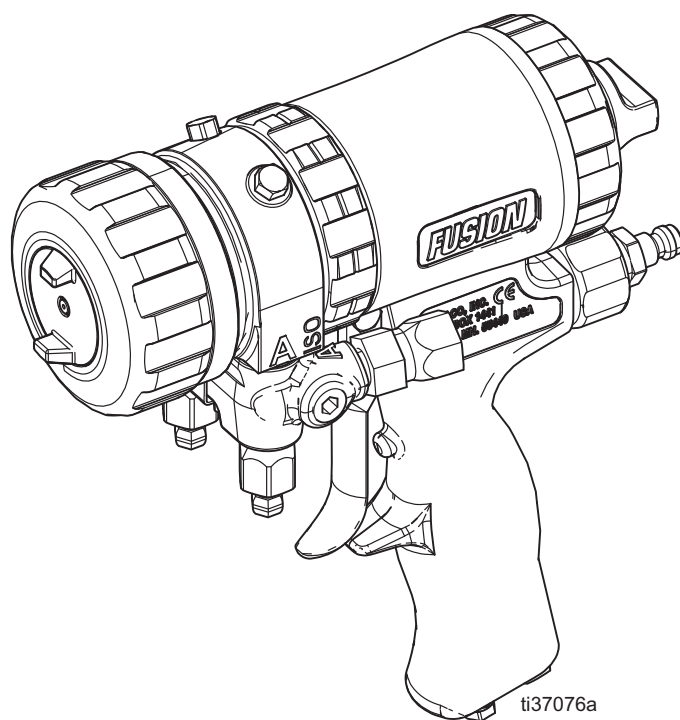

ti37076a



Содержание

Сопутствующие руководства	3	Контроль пневматического клапана	29
Модели	4	Снятие передней части	30
Распылители с круглым окрасочным факелом	4	Присоединение передней части	30
Распылители с плоским окрасочным факелом	5	Комплект инструментов, входящий в комплект поставки	31
Минимальный комплект распылителя	5	Поиск и устранение неисправностей	32
Предупреждения	6	Детали	35
Важная информация об изоцианатах (ISO)	9	Детализированные чертежи	37
Правила обращения с изоцианатами	9	Комплекты деталей камер смешивания	38
Самовоспламенение материала	10	Комплекты плоских сопел	39
Храните компоненты А и В отдельно	10	Комплекты деталей сеточных фильтров для обратных клапанов	39
Чувствительность изоцианатов к воздействию влаги	10	Комплект сверл	39
Пористые полимеры с порообразующими веществами 245 fa	10	Комплект прочищающих сверл для рукоятки с продувкой воздухом	39
Смена материалов	10	Подходящие жидкости для хранения картриджа	39
Краткое описание	11	Комплекты картриджей	39
Принцип работы 11		Инструменты для картриджа Fusion PC	39
Идентификация компонентов	12	Комплекты сверл	40
Монтаж	13	Комплекты расширительных сверл	41
Заземление	13	Принадлежности	42
Сборка распылителя	13	Комплекты удлинительных элементов наконечников	42
Подготовка к работе	14	Комплекты уплотнений для удлинительных элементов наконечников	42
Дополнительные конфигурации	17	Комплекты воздушных головок удлинителей наконечников	42
Эксплуатация	19	Комплект для распыления на деревянный каркас плоским окрасочным факелом	42
Процедура сброса давления	19	Комплект заливочного сопла	42
Плунжерный предохранитель	20	Комплект для очистки распылителя	43
Поверните воздушную головку	20	Комплекты шланговых переходников	43
Потеря давления воздуха	20	Комплект модификации для разбрызгивания	43
Промывка распылителя	20	Чехол для распылителя	43
Ежедневное отключение	21	Смазочный материал для восстановления распылителя	43
Техническое обслуживание	22	Картридж со смазкой для выключения распылителя	43
Планово-предупредительное техническое обслуживание	22	Промывочный коллектор	43
Очистка сопла камеры смешивания	22	Комплект деталей с канистрой для промывки оборудования растворителем	43
Осмотрите возвратные клапаны	23	Комплект деталей с ведром для промывки оборудования с помощью растворителя	44
Очистка отверстий для смешивания методом столкновения камеры смешивания	24	Инструмент для очистки наконечников	44
Снятие картриджа	24	Циркуляционный коллектор	44
Переустановка или замена картриджа	25	Технические характеристики	45
Контроль картриджа	26	Расход воздуха на смешительную камеру	45
Контроль закупорки картриджа	26	Законопроект 65 штата Калифорния (США)	46
Хранение картриджа	27	Стандартная гарантия компании Graco	48
Очистка поверхности распылителя	27		
Очистка воздушной головки	27		
Смазка	27		
Проверка плунжерного предохранителя	27		
Очистка материального коллектора	27		
Очистка каналов	28		
Очистка глушителя	28		
Проверка плунжера	28		

Сопутствующие руководства

Руководство по эксплуатации на английском языке	Описание
309550	Руководство по эксплуатации распылителя Fusion AP
3A7318	Комплект модификации Fusion PC
309963	Комплект для промывки распылителя Fusion растворителем
309818	Набор для циркуляционного коллектора
311071	Комплект для распыления пены на деревянный каркас и комплект TP100

Модели

Распылители с круглым окрасочным факелом

Распылитель (Артикул, серия)	Камера смешивания			
	Артикул	Размер отверстия для смешивания методом столкновения дюймы (мм)	Эквивалентный размер	Окрасочный факел на расстоянии 61 см (24 дюйма) от окрашиваемой поверхности дюймов (мм)
25P587, A	PC29RD	0,029 (0,70)	00	8 (203)
25R084, A	PC37RD	0,037 (0,94)	00-01	9 (227)
25P588, A	PC42RD	0,042 (1)	01	11 (279)
25P590, A	PC47RD	0,0469 (1,18)	01-02	11 (279)
25P589, A	PC52RD	0,052 (1,3)	02	12 (305)
25R085, A	PC60RD	0,060 (1,50)	03	14 (356)

Зависимость расхода от давления в камере смешивания распылителя с круглым окрасочным факелом

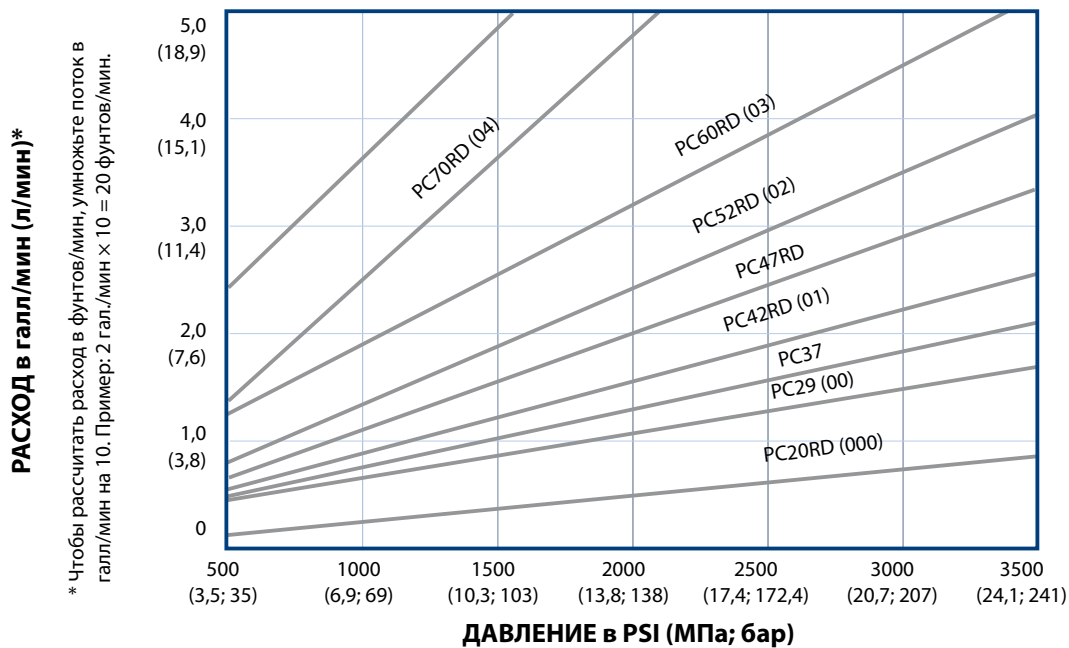

Распылители с плоским окрасочным факелом

Артикул и серия распылителя	Камера смешивания			Плоское сопло		
	Артикул	Размер отверстия для смешивания методом столкновения дюймы (мм)	Эквивалентный размер	Артикул	Размер окрасочного факела дюймы (мм)	Размер отверстия, дюймы (мм)
25R086, A	PC29FL	0,029 (0,70)	00	FT0438	8-10 (203-254)	0,038 (0,97)

Зависимость расхода от давления в камере смешивания распылителя с плоским окрасочным факелом

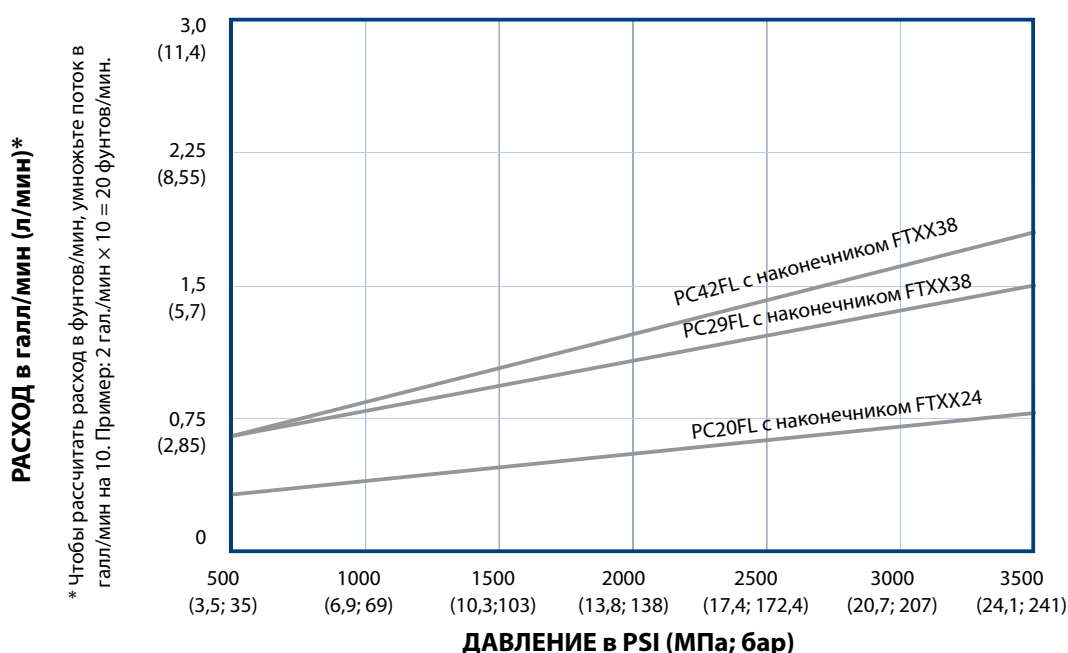

Минимальный комплект распылителя

Артикул и серия распылителя
25P591, A

* Минимальный комплект распылителя включает те же принадлежности, что стандартный комплект распылителя, но без камеры смешивания и сверл. В комплект входит круглая воздушная головка (C).

Предупреждения

Указанные далее предупреждения относятся к настройке, эксплуатации, заземлению, техническому обслуживанию и ремонту этого оборудования. Символом восклицательного знака отмечены общие предупреждения, а знаки опасности указывают на риск, связанный с определенной процедурой. Когда в тексте руководства или на предупредительных этикетках встречаются эти символы, см. данные предупреждения. В этом руководстве в соответствующих случаях могут встречаться другие символы опасности и предупреждения, касающиеся определенных изделий и не описанные в этом разделе.

 <h2 style="margin: 0;">ПРЕДУПРЕЖДЕНИЕ</h2>	
	<p>ОПАСНОСТЬ ОТРАВЛЕНИЯ ТОКСИЧНЫМИ МАТЕРИАЛАМИ ИЛИ ИСПАРЕНИЯМИ</p> <p>Проглатывание токсичных жидкостей или вдыхание токсичных газов, их попадание в глаза или на кожу может стать причиной серьезной травмы или смертельного исхода.</p> <ul style="list-style-type: none"> • Инструкции по обращению и особые меры предосторожности при работе с используемыми материалами, включая возможные последствия длительного воздействия, см. в паспортах безопасности (SDS). • Во время распыления, обслуживания оборудования или при нахождении в рабочей зоне, всегда хорошо проветривайте рабочую зону и надевайте соответствующие средства индивидуальной защиты. См. предупреждения в разделе Средства индивидуальной защиты данного руководства. • Храните опасные жидкости в утвержденных контейнерах. Утилизируйте эти жидкости согласно применимым инструкциям.
	<p>СРЕДСТВА ИНДИВИДУАЛЬНОЙ ЗАЩИТЫ</p> <p>Всегда используйте надлежащие средства индивидуальной защиты и прикрывайте кожу во время распыления, обслуживания оборудования или при нахождении в рабочей зоне. Средства индивидуальной защиты помогают предотвратить получение серьезных травм, в том числе длительное воздействие опасных материалов, вдыхание токсичных испарений, аэрозолей и паров, возникновение аллергических реакций, получение ожогов, повреждение органов зрения и потерю слуха. Ниже указаны некоторые средства индивидуальной защиты.</p> <ul style="list-style-type: none"> • Надлежащим образом прилегающий респиратор (это также может быть респиратор с подачей воздуха), химически непроницаемые перчатки, защитная одежда и защитные чехлы на обувь, рекомендованные производителем материала и местными регулирующими органами • Защитные очки и средства защиты органов слуха.
    	<p>ОПАСНОСТЬ ПОРАЖЕНИЯ КОЖНЫХ ПОКРОВОВ</p> <p>Материал под высоким давлением, поступающий из раздаточного устройства, через утечки в шлангах или разрывы в деталях, способен повредить целостность кожи. Поврежденное место может выглядеть просто как порез, но это серьезная травма, которая может привести к ампутации.</p> <p>Немедленно обратитесь за хирургической помощью.</p> <ul style="list-style-type: none"> • В перерывах между распылением задействуйте плунжерный предохранитель. • Не направляйте распылитель на людей или какие-либо части тела. • Не закрывайте сопло рукой. • Не пытайтесь остановить или отклонить утечку руками, другими частями тела, перчаткой или ветошью. • Выполняйте инструкции из раздела Процедура сброса давления при остановке распыления, а также перед чисткой, контролем или техническим обслуживанием оборудования. • Перед эксплуатацией оборудования затяните все соединения подачи материала. • Ежедневно проверяйте шланги и соединительные муфты. Немедленно заменяйте изношенные или поврежденные детали.

ПРЕДУПРЕЖДЕНИЕ



ОПАСНОСТЬ ОЖОГОВ

Во время работы поверхности оборудования и материал могут сильно нагреваться. Во избежание получения сильных ожогов соблюдайте следующее правило:

- Не прикасайтесь к нагретому материалу или оборудованию.



ОПАСНОСТЬ ВОЗГОРАНИЯ И ВЗРЫВА

Находящиеся в **рабочей зоне** легковоспламеняющиеся газы, такие как испарения растворителей и краски, могут загореться или взорваться. Проходящий через оборудование поток краски или растворителя может привести к возникновению статического разряда. Во избежание возгорания и взрыва соблюдайте указанные ниже меры предосторожности.



- Используйте оборудование только в хорошо проветриваемом помещении.
- Устраните все возможные источники возгорания, такие как сигнальные лампы, сигареты, переносные электролампы и синтетическую спецодежду (потенциальная опасность статического разряда).
- Все оборудование в рабочей зоне должно быть заземлено. См. инструкции .
- Ни в коем случае не выполняйте распыление или промывку растворителем при высоком давлении.
- В рабочей зоне не должно быть мусора, в том числе растворителя, ветоши и бензина.
- При наличии легковоспламеняющихся газов не подсоединяйте и не отсоединяйте сетевые шнуры, не пользуйтесь переключателями, не включайте и не выключайте освещение.
- Используйте только заземленные шланги.
- Плотно прижмите распылитель к заземленному ведру и нажмите курок. Используйте только токопроводящие или антистатические вкладыши для ведер.
- **Немедленно прекратите работу**, если появится искра статического разряда или станут ощутимы разряды электрического тока. Не используйте оборудование до выявления и устранения проблемы.
- В рабочей зоне должен находиться исправный огнетушитель.

ПРЕДУПРЕЖДЕНИЕ



ОПАСНОСТЬ НЕПРАВИЛЬНОГО ПРИМЕНЕНИЯ ОБОРУДОВАНИЯ

Ненадлежащее применение может стать причиной серьезной травмы или смертельного исхода.

- Не работайте с оборудованием в утомленном состоянии, под воздействием лекарственных препаратов или в состоянии алкогольного опьянения.
- Не превышайте максимальное рабочее давление или температуру компонента системы с наименьшими номинальными значениями. См. раздел **Технические характеристики** во всех руководствах по оборудованию.
- Используйте материалы и растворители, совместимые с деталями оборудования, контактирующие с материалами. См. раздел **Технические характеристики** во всех руководствах по оборудованию. Прочтите предупреждения производителя материала и растворителя. Для получения полной информации об используемом материале запросите паспорт безопасности у дистрибьютора или продавца.
- Когда оборудование не используется, полностью отключите его и выполните **Процедура сброса давления**.
- Ежедневно проверяйте оборудование. Сразу же ремонтируйте или заменяйте поврежденные или изношенные детали, используя при этом только оригинальные запасные детали.
- Не изменяйте и не модифицируйте конструкцию оборудования. Модификация или изменение конструкции оборудования может привести к аннулированию официальных разрешений на его использование и возникновению угроз безопасности.
- Убедитесь в том, что все оборудование рассчитано и одобрено для работы в тех условиях, в которых предполагается его использовать.
- Используйте оборудование только по назначению. Для получения необходимой информации свяжитесь с дистрибьютором.
- Прокладывайте шланги и кабели вне участков движения людей и механизмов, вдали от острых кромок, движущихся деталей и горячих поверхностей.
- Не перекручивайте, не сгибайте шланги и не тяните за них, стараясь переместить оборудование.
- Не допускайте детей и животных в рабочую зону.
- Соблюдайте все применимые правила техники безопасности.



ОПАСНОСТЬ ПОВРЕЖДЕНИЯ АЛЮМИНИЕВЫМИ ДЕТАЛЯМИ ПОД ДАВЛЕНИЕМ

Использование в находящемся под давлением оборудовании материалов, не совместимых с алюминием, может послужить причиной возникновения сильной химической реакции и повреждения оборудования. Несоблюдение этого условия может привести к смертельному исходу, серьезной травме или порче имущества.

- Не используйте 1,1,1-трихлорэтан, метилхлорид, а также растворители на основе галогенизированного углеводорода и жидкости, содержащие эти растворители.
- Не используйте хлорсодержащий отбеливатель.
- Многие другие материалы также могут содержать вещества, вступающие в реакцию с алюминием. Уточните совместимость у поставщика материала.

Важная информация об изоцианатах (ISO)



Изоцианаты (ISO) – это катализаторы, применяемые в двухкомпонентных материалах.

Правила обращения с изоцианатами



Распыление и раздача материалов, которые содержат изоцианаты, создают потенциально опасные пары, туман и пылевидные частицы.

- Описание опасностей и мер предосторожности в отношении изоцианатов см. в предупреждениях производителя материала и его паспорте безопасности (SDS).
- Использование изоцианатов предусматривает потенциально опасные процедуры. Выполнять распыление с помощью этого оборудования могут только лица, которые прошли соответствующее обучение, имеют надлежащую квалификацию, а также прочли и поняли информацию, приведенную в этом руководстве, инструкциях производителя по применению и паспорте безопасности (SDS).
- Использование оборудования, которое не получило надлежащего технического обслуживания или неправильно отрегулировано, может привести к ненадлежащему отверждению материала, что могло бы стать причиной выделения газов и неприятных запахов. Оборудование должно быть соответствующим образом обслужено и отрегулировано в соответствии с инструкциями из настоящего руководства.
- Чтобы избежать вдыхания содержащих изоцианат тумана, паров и пылевидных частиц, каждый работник в рабочей зоне должен носить соответствующие средства защиты органов дыхания. Всегда надевайте правильно подогнанный респиратор, который также может быть респиратором с подачей воздуха. Проветривайте рабочую зону согласно инструкциям производителя в паспорте безопасности материала.
- Избегайте любого контакта кожи с изоцианатами. Все лица, находящиеся в рабочей зоне, должны надевать химически непроницаемые перчатки, защитную одежду и защитные чехлы на обувь, рекомендованные производителем материала и местными регулирующими органами. Выполняйте все рекомендации производителя материала, включая относящиеся к обращению с загрязненной одеждой. После распыления мойте руки и лицо перед приемом пищи и употреблением напитков.
- Опасность воздействия изоцианатов сохраняется после распыления. Любой работник без соответствующих средств индивидуальной защиты должен оставаться за пределами рабочей зоны во время и после нанесения покрытия в течение периода времени, указанного производителем материала. Обычно этот период времени составляет, по меньшей мере, 24 часа.
- Предупреждайте других людей, которые могут войти в рабочую зону, об опасности воздействия изоцианатов. Выполняйте рекомендации производителя материала и местных контролирующих органов. Рекомендуется вывешивание снаружи рабочей зоны таблички, как например:

 ПРЕДУПРЕЖДЕНИЕ	
	ОПАСНЫЙ ТОКСИЧНЫЙ ДЫМ
НЕ ВХОДИТЬ ВО ВРЕМЯ НАНЕСЕНИЯ ПЕНОПОЛИУРЕТАНА И ЧЕРЕЗ _____ ЧАСОВ ПОСЛЕ ЗАВЕРШЕНИЯ РАБОТ	
НЕ ВХОДИТЬ ВО ВРЕМЯ	
ДАТА:	: _____
ВРЕМЯ:	_____

Самовоспламенение материала



Некоторые материалы при их нанесении слишком толстым слоем могут самовоспламеняться. Прочтите предупреждения производителя материала и информацию в паспорте безопасности материала (SDS).

Храните компоненты А и В раздельно



Перекрестное загрязнение может привести к отверждению материала в линиях подачи, что может стать причиной серьезных травм или повреждения оборудования. Для предотвращения перекрестного загрязнения:

- **Ни в коем случае** не допускайте взаимозаменяемости деталей, контактирующих с компонентом А, и деталей, контактирующих с компонентом В.
- Никогда не используйте растворитель с одной стороны, если он был загрязнен с другой стороны.

Чувствительность изоцианатов к воздействию влаги

Воздействие влаги (например, влажного воздуха) может вызвать частичное отверждение изоцианата с образованием мелких, твердых, абразивных кристаллов, которые остаются во взвешенном состоянии в жидкости. Со временем на поверхности образуется пленка, и изоцианаты (ISO) превращаются в гель, что повышает вязкость.

ВНИМАНИЕ

Частично отвержденный отвердитель ухудшает эксплуатационные качества и сокращает срок службы всех смачиваемых деталей.

- Обязательно используйте герметичные емкости с осушителем в вентиляционном отверстии или с заполнением азотной атмосферой. **Никогда** не храните отвердитель в открытом контейнере.
- Заполняйте чашку насоса или резервуар (если установлен) для отвердителя подходящим смазочным материалом. Смазочный материал образует барьер между отвердителем и атмосферой.
- Используйте только влагозащищенные шланги, которые совместимы с отвердителем.
- Никогда не используйте регенерированные растворители, которые могут содержать влагу. Всегда храните контейнеры с растворителями в закрытом виде, когда они не используются.
- При повторной сборке всегда наносите подходящий смазочный материал на резьбовые части деталей.

ПРИМЕЧАНИЕ: Объем образуемой пленки и скорость кристаллизации зависят от состава изоцианатов, влажности и температуры.

Пористые полимеры с порообразующими веществами 245 fa

Некоторые порообразующие вещества пенятся при температуре выше 33°C (90°F), если они не хранятся под давлением, особенно при перемешивании. Для снижения риска вспенивания минимизируйте предварительный нагрев в системе циркуляции.

Смена материалов

ВНИМАНИЕ

При смене типов используемого в оборудовании материала необходимо быть особенно внимательным, чтобы избежать повреждения и простоя оборудования.

- При смене материалов многократно промойте оборудование, чтобы гарантировать его тщательную очистку.
- После промывки всегда очищайте фильтры грубой очистки впускных фитингов для материала.
- Информацию о химической совместимости получите у производителя вашего материала.
- При переходе с эпоксидных смол на уретаны или полимочевины выполняйте разборку и чистку компонентов для материала и замену шлангов. При работе с эпоксидными смолами в контуре В (отвердитель) часто используются амины. При работе с полимочевиной на стороне В (смолы) часто используются амины.

Краткое описание

Принцип работы

Нажатие курка распылителя (распыление материала)

Камера смешивания (19) сдвигается назад, перекрывая поток воздуха для продувки. Отверстия для смешивания методом столкновения (IP) находятся на одной оси с материальными отверстиями в боковых уплотнениях (18с), позволяя материалу проходить через сопло камеры смешивания (N).

Обозначения



ПРИМЕЧАНИЕ: Пути движения материала изображены без соблюдения масштаба.

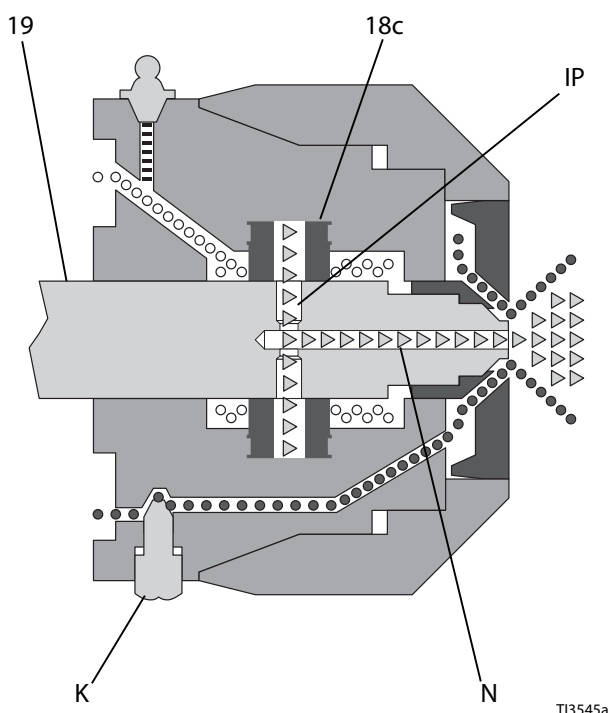

Отпускание курка распылителя (продувка воздухом)

Камера смешивания (19) сдвигается вперед, перекрывая поток материала. Отверстия для смешивания методом столкновения (IP) открываются в воздушную камеру (AC), позволяя воздуху для продувки проходить через сопло камеры смешивания (N).

Обозначения

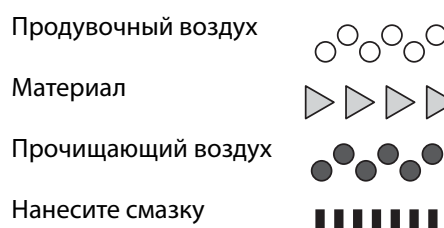

ПРИМЕЧАНИЕ: Пути движения материала изображены без соблюдения масштаба.

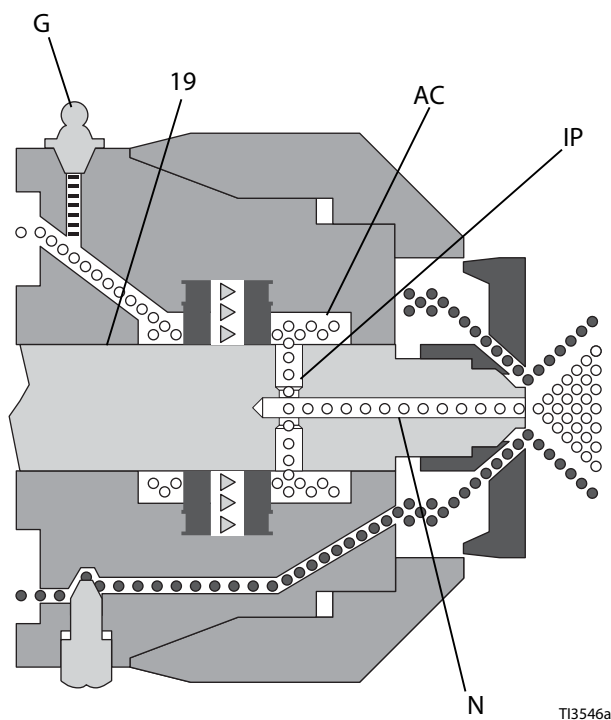

Идентификация компонентов



Рис. 1 Идентификация компонентов

Обозначение

A	Материальный клапан со стороны А (изоцианат)
B	Материальный клапан со стороны В (смола)
C	Воздушная головка
D	Быстроразъемная соединительная муфта линии подачи воздуха
E	Глушитель
F	Герметичный кожух
G	Тавотница (под колпачком)
H	Рукоятка
J	Держатель домкратного винта/по заказу впускной канал подачи воздуха
K	Клапан для прочищающего воздуха
L	Плунжерный предохранитель
M	Материальный коллектор распылителя

Обозначение

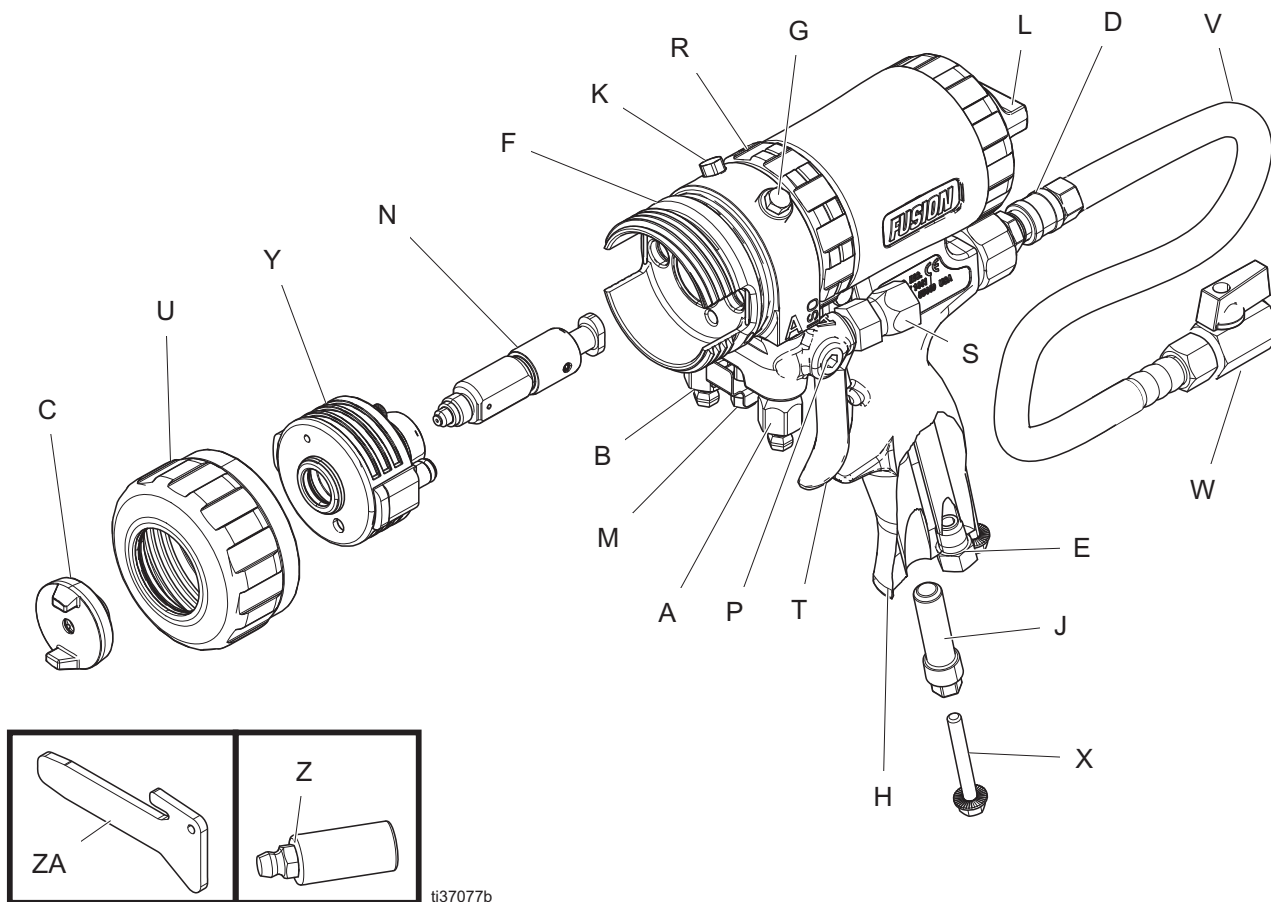
N	Камера смешивания
P	Дополнительные впускные отверстия (Показана сторона А)
R	Замочное кольцо
S	Поворотные шарниры впускных отверстий (Показана сторона А)
T	Курок
U	Переднее стопорное кольцо
V	Гибкий шланг-поводок распылителя
W	Пневматический клапан
X	Домкратный винт
Y	Картридж РС
Z	Смазочный инструмент
ZA	Разделительный инструмент

Монтаж

Заземление



Для снижения риска образования статического разряда оборудование должно быть заземлено. Искры статического разряда могут привести к возгоранию или взрыву паров. Заземление обеспечивается проводом для отвода электрического тока.

Распылитель: Заземление необходимо обеспечить путем подключения к правильно заземленному шлангу для материала и насосу.

Дозатор: Следуйте инструкциям в руководстве по эксплуатации дозатора.

Сборка распылителя

1. Установите камеру смешивания (N).
 - a. Смажьте уплотняющие поверхности и выступы герметичного кожуха (F) и камеры смешивания (N). См. раздел **Смазочный материал для восстановления распылителя**, стр. 43.
 - b. Присоедините стороны А и В камеры смешивания (N) к соответствующим сторонам герметичного кожуха (F). Вставьте снабженный шпонкой конец камеры смешивания в гнездо на ручке (H).

ПРИМЕЧАНИЕ: Паз на камере смешивания должен смотреть вниз.

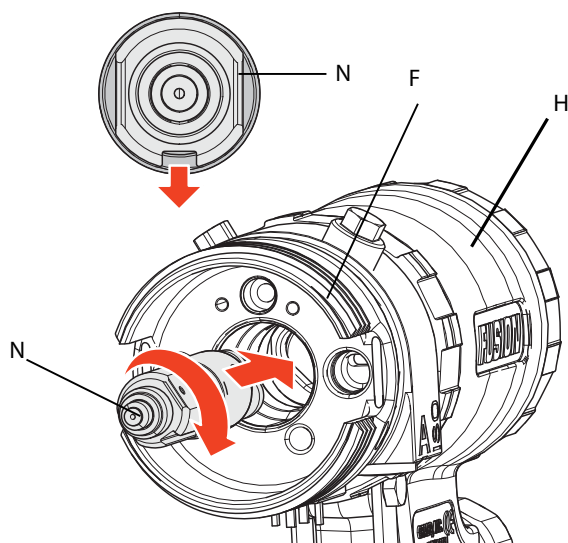

2. Включите плунжерный предохранитель (L). См. раздел **Плунжерный предохранитель**, стр. 20.

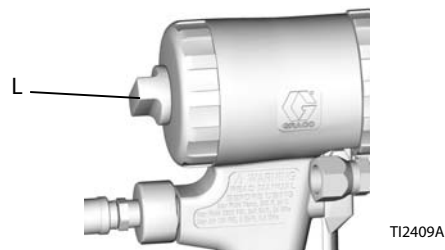

3. Установите картридж РС (Y).
 - a. Обеспечьте соосность картриджа и камеры смешивания (N) таким образом, чтобы картридж двигался по камере смешивания до момента контакта боковых уплотнений с выступом.
 - b. Установите картридж РС (Y) на камеру смешивания (N) нажатием. Материальные отверстия картриджа совпадут с герметичным кожухом (F). При вдавливании боковых уплотнений вы почувствуете сопротивление.

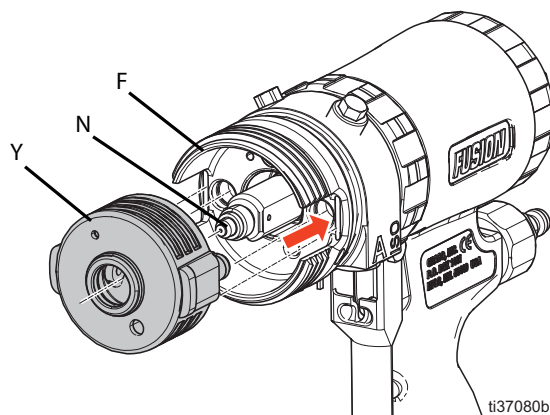

- c. Полностью подключите картридж (Y) к герметичному кожуху (F): задняя поверхность картриджа должна быть заподлицо с герметичным кожухом.

4. Установите стопорное кольцо (U).
 - a. Смажьте переднее стопорное кольцо (U). См. раздел **Смазочный материал для восстановления распылителя**, стр. 43.
 - b. Затягивайте стопорное кольцо (U) до тех пор, пока картридж РС (Y) не присоединится к герметичному кожуху (F) полностью и надежно.

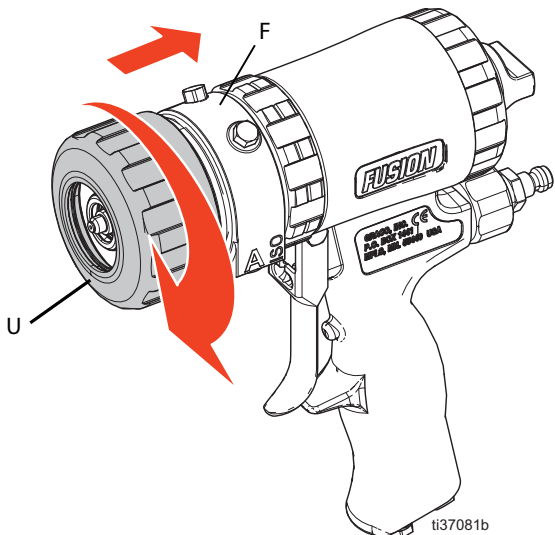

ti37081b

<p>Во избежание повреждения материального уплотнительного кольца или травм в результате брызг химических реагентов, убедитесь, что картридж (Y) полностью присоединен к герметичному кожуху (F), а переднее стопорное кольцо (U) сидит плотно.</p>				

5. Установите воздушную головку (C).

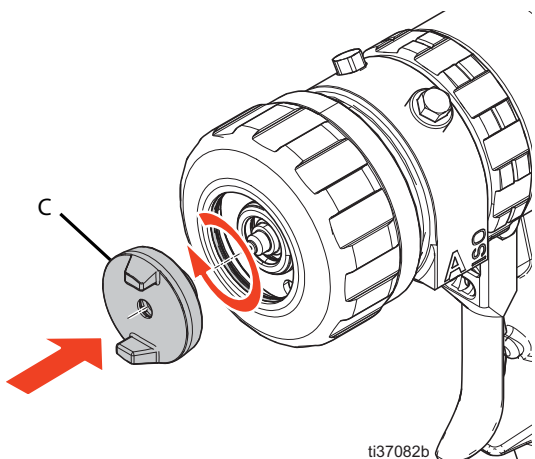

ti37082b

Подготовка к работе

1. Закройте материальные клапаны A и B.

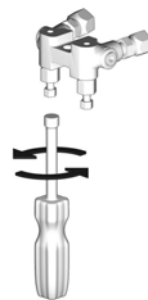

ti2411a

2. Подключите материальные шланги A (для изоцианатов) и B (для смол) к материальному коллектору (M).

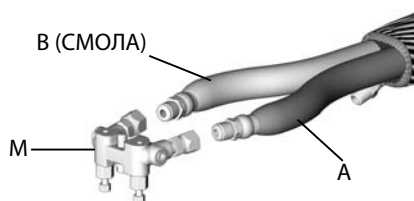

T12417A

3. Включите плунжерный предохранитель (L). См. раздел **Плунжерный предохранитель**, стр. 20.



T12409A

4. Подсоедините гибкий шланг-поводок распылителя (V) и пневматический клапан (W) к главному шлангу подачи воздуха. Присоедините материальный коллектор (M) к распылителю.

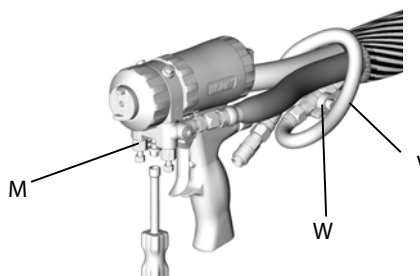

T12554A

5. Присоедините быстроразъемную соединительную муфту линии подачи воздуха (D). Включите подачу воздуха. Откройте пневматический клапан (W). Воздух должен поступать из сопла камеры смешивания (N).

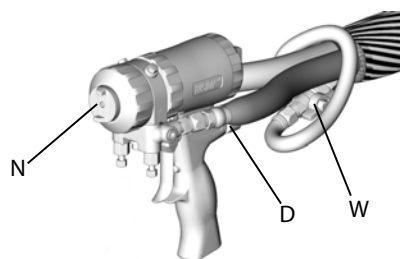

TI2414-1A

ПРИМЕЧАНИЕ: Чрезмерный шум или утечка воздуха сзади стопорного кольца (U) означают, что картридж (Y) не полностью присоединен к герметичному кожуху (F).

--	--	--	--	--

Неплотное закрепление картриджа может привести к повреждению оборудования и брызгам химических реагентов. Во избежание повреждения материального уплотнительного кольца или травм в результате брызг химических реагентов, убедитесь, что картридж (Y) полностью присоединен к герметичному кожуху (F), а переднее стопорное кольцо (U) сидит плотно.

6. Отключите плунжерный предохранитель (L). См. раздел **Плунжерный предохранитель**, стр. 20.

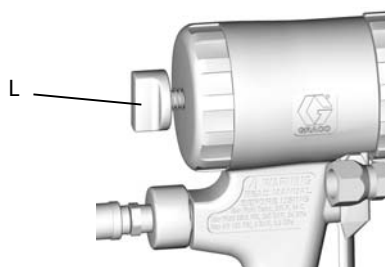

TI2410A

7. Нажмите на курок распылителя для проверки заполнения камеры смешивания. Передняя часть воздушной головки (C) должна быть примерно заподлицо с передним стопорным кольцом (U).

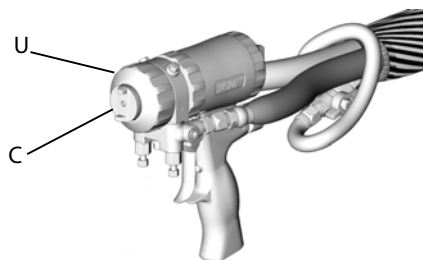

TI2414-1A

8. Откройте клапан для прочищающего воздуха (K) на 1/4-1/2 оборота и нажмите на курок распылителя, чтобы проверить, выходит ли прочищающий воздух. Выполните необходимую регулировку.

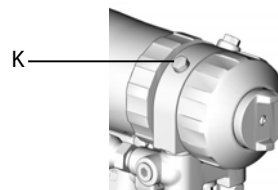

TI2413A

9. Включите плунжерный предохранитель (L). См. раздел **Плунжерный предохранитель**, стр. 20.

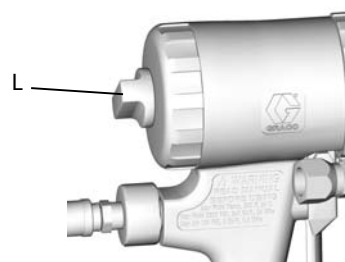

TI2409A

10. Включите дозатор.
11. Откройте материальный клапан B (смола) (примерно на полтора оборота). Затем откройте материальный клапан A (для изоцианатов).

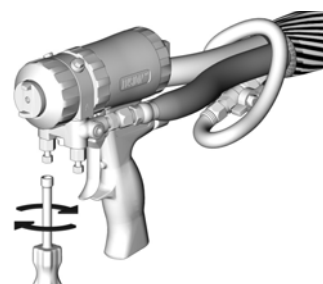

TI2414A

12. Отключите плунжерный предохранитель (L). См. раздел **Плунжерный предохранитель**, стр. 20.

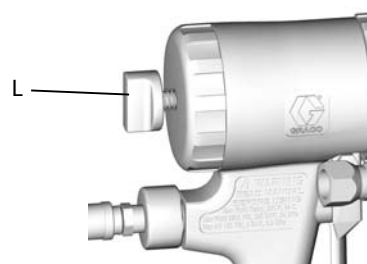

TI2410A

13. Опробуйте струю на листе картона. Для получения желаемых результатов отрегулируйте давление и температуру.

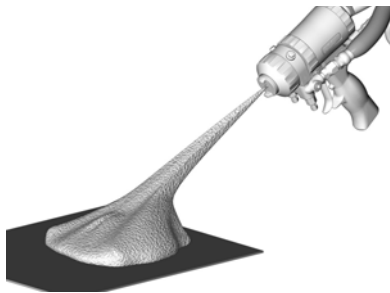

14. Для предотвращения избыточного распыления и упрощения разборки оборудования нанесите слой смазки на переднюю часть распылителя и замочное кольцо (R) или используйте чехол для распылителя. Для заказа смазки и чехла для распылителя см. раздел **Смазочный материал для восстановления распылителя**, стр. 43.

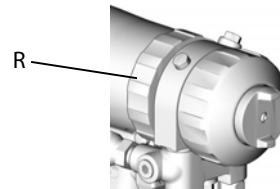

15. Распылитель готов к распылению.

Дополнительные конфигурации

Смена положения материального коллектора

Материальный коллектор устанавливается в нижней части распылителя, стороной А обращенной влево, если смотреть с позиции оператора на заднюю часть распылителя. При желании, коллектор может быть перемещен в верхнюю часть распылителя. Это приведет к изменению положения деталей стороны А (поворотного шарнира впускного отверстия, обратного клапана, бокового уплотнения, картриджа и камеры смешивания) вправо.

ВНИМАНИЕ

Для предотвращения перекрестного загрязнения смачиваемых деталей распылителя не допускайте взаимозамены компонента А (изоцианат) и компонента В (смола). Перекрестное загрязнение может привести к отверждению материала в распылителе. Отвержденный вариант может повредить поверхности уплотнений, перекрыть каналы материала и препятствовать нормальной работе распылителя.

1. Выполните **Процедура сброса давления**, стр. 19.
2. Отсоедините быстроразъемную соединительную муфту линии подачи воздуха (D) и снимите материальный коллектор (M).

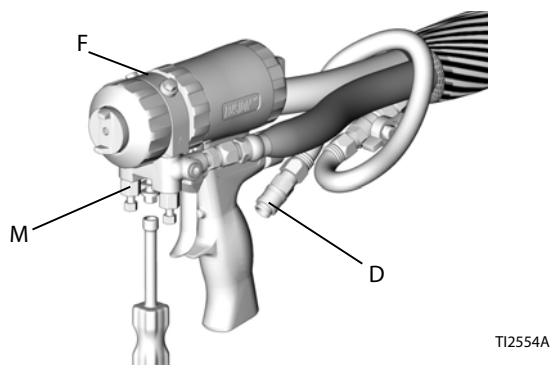

3. **Снятие передней части**, стр. 30.
4. Поверните герметичный кожух (F) на 180 градусов.
5. **Присоединение передней части**, стр. 30.
6. Установите на место материальный коллектор. Снова подсоедините воздухопровод. Возобновите эксплуатацию распылителя.

Измените положение шланга

Поворотные шарниры впускного отверстия и быстроразъемное соединение воздушной линии обращены в сторону задней части распылителя. При желании, эти положения могут быть изменены таким образом, что шланги будут идти вниз.

ВНИМАНИЕ

Для предотвращения перекрестного загрязнения смачиваемых деталей распылителя не допускайте взаимозамены компонента А (изоцианат) и компонента В (смола). Перекрестное загрязнение может привести к отверждению материала в распылителе. Отвержденный вариант может повредить поверхности уплотнений, перекрыть каналы материала и препятствовать нормальной работе распылителя.

1. Выполните **Процедура сброса давления**, стр. 19.
2. Сбросьте давление в системе. Выполните **процедуру сброса давления**, описанную в руководстве к дозатору.
3. Отсоедините линию подачи воздуха (D) и снимите материальный коллектор (M).

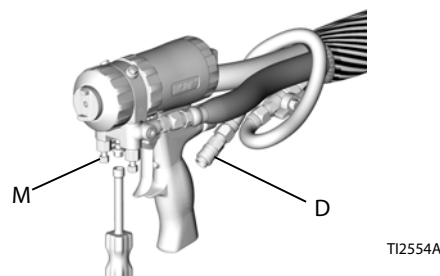

4. Отсоедините материальные шланги от поворотных шарниров впускного отверстия (S). Извлеките шарнирные соединения. Снимите заглушки с дополнительных впускных отверстий (P).

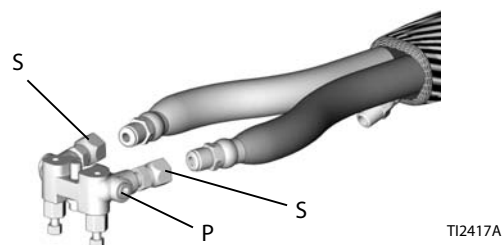

- Нанесите резьбовой герметик на заглушки (12с), коленья (50*) и наружную резьбу шарнирных соединений впускного отверстия (S). Установите коленья (50) в дополнительные впускные отверстия так, чтобы коленья были обращены вниз. Установите поворотные шарниры (S) в коленья. Шарнирное соединение А (меньшего размера) необходимо установить на стороне А. Установите входящие в комплект заглушки туда, где ранее были установлены шарнирные соединения. Закрутите все детали с усилием 26,6–27,7 Н·м (235–245 дюймофунтов).

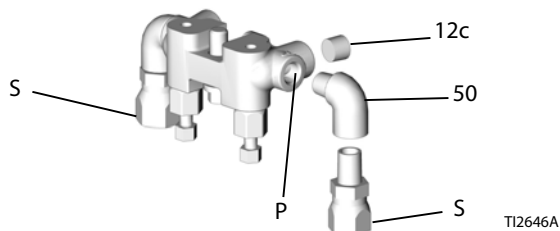

- Подключите шланги А и В к шарнирным соединениям А и В.
- Снимите быстроразъемную соединительную муфту линии подачи воздуха (D) и дополнительные заглушки впускного канала подачи воздуха (J). Поменяйте их положениями. Нанесите резьбовой герметик и затяните с усилием 14–15 Н·м (125–135 дюймофунтов).

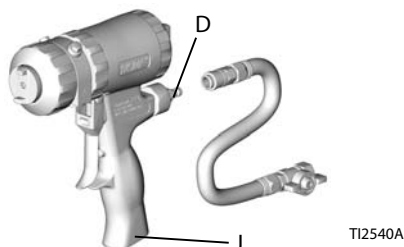

- Установите на место коллектор материала. Подключите воздух. Возобновите эксплуатацию распылителя.

Изменение положения или замена плоского сопла

- Выполните **Процедура сброса давления**, стр. 19.
- Снимите воздушную головку (С) и плоское сопло (39). Осмотрите уплотнительное кольцо (40).

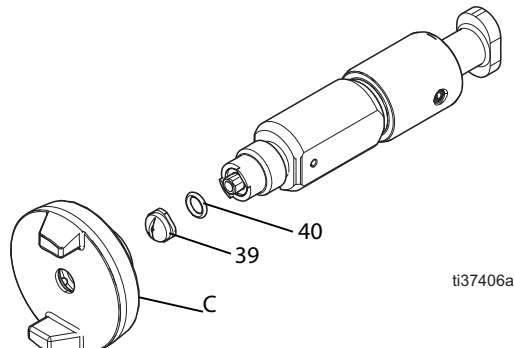

ПРИМЕЧАНИЕ: Если сопло не снимается, отделите его с помощью небольшой отвертки или стяните его с помощью плоскогубцев. Сопло закалено и выдерживает механические усилия.

- Чтобы очистить наконечник, погрузите его в совместимый растворитель, см. **Очистка сопла камеры смешивания**, стр. 22. Произведите аккуратную очистку с помощью инструмента для очистки наконечников 15D234. Конфигурацию наконечников см. в разделе **Инструмент для очистки наконечников**, стр. 44.
- Вы можете установить наконечник горизонтально или вертикально или же использовать наконечник другого размера.

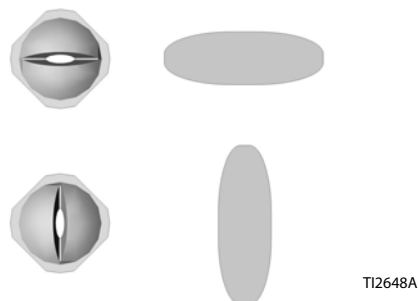
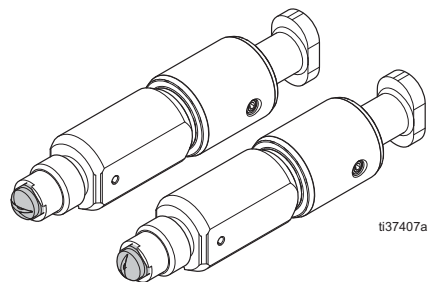

ПРИМЕЧАНИЕ: На задней стороне каждого сопла находятся три последние цифры его артикула. См. раздел **Обозначения плоских сопел**, стр. 39.

- Установите обратно воздушную головку затяжкой вручную до упора.

ПРИМЕЧАНИЕ: Выравнивание портов для продувки на воздушную головку не влияет на работу.

Эксплуатация

Процедура сброса давления



Выполняйте процедуру сброса давления каждый раз, когда в тексте приводится этот символ.



Это оборудование остается под давлением до тех пор, пока давление не будет сброшено вручную. Во избежание получения серьезной травмы, вызванной материалом под давлением (например, попадание под кожу, разбрызгивание материала), выполняйте **Процедура сброса давления** всякий раз по завершении распыления и перед очисткой, контролем либо техническим обслуживанием оборудования.

1. Включите плунжерный предохранитель (L).
См. раздел **Плунжерный предохранитель**, стр. 20.

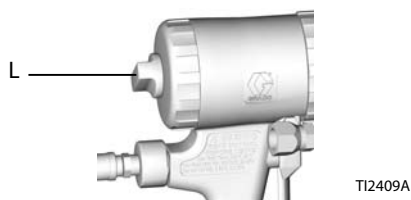

2. Закройте материальные клапаны A и B. Оставьте открытым пневматический клапан (W).

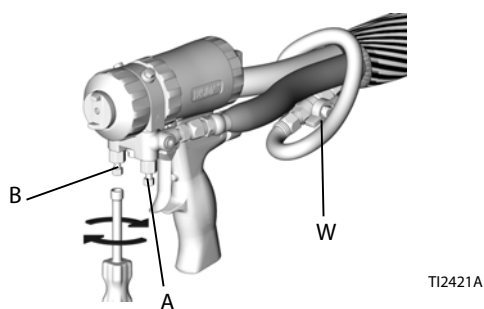

3. Отключите плунжерный предохранитель (L).
См. раздел **Плунжерный предохранитель**, стр. 20.

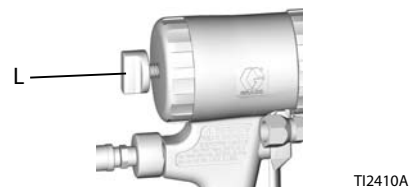

4. Приведите распылитель в действие, направив его на лист картона или в емкость для отходов, чтобы снять давление.

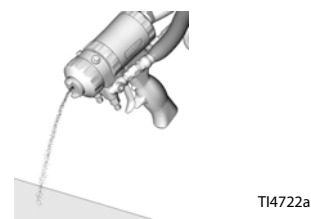

5. Включите плунжерный предохранитель (L).
См. раздел **Плунжерный предохранитель**, стр. 20.

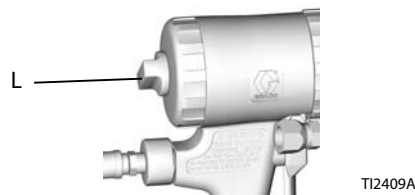

ПРИМЕЧАНИЕ: После сброса давления в распылителе материал в шланге и дозаторе остается под давлением. Выполните **процедуру сброса давления**, описанную в руководстве к дозатору.

Плунжерный предохранитель

--	--	--	--	--

Материал, поступающий под высоким давлением из распылительных устройств, может вызвать повреждение кожи. Во избежание получения серьезных травм от воздействия материала под давлением всегда включайте плунжерный предохранитель и закрывайте запорные клапаны, ограничивающие подачу материала, чтобы не допустить случайного нажатия на спусковой крючок после завершения процесса распыления.

Чтобы включить плунжерный предохранитель:
Нажмите ручку и поверните ее по часовой стрелке. После активации распылитель включаться не будет.

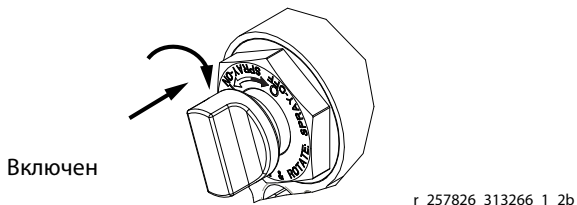

Чтобы выключить плунжерный предохранитель:
Нажмите ручку и поворачивайте ее против часовой стрелки, пока она не будет вытолкнута. Между ручкой и корпусом распылителя образуется зазор.

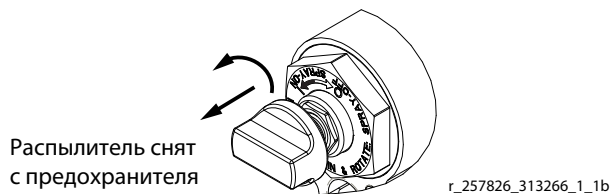

Поверните воздушную головку

--	--	--	--	--

Перед поворотом воздушной головки (С) всегда выполняйте **Процедура сброса давления**, стр. 19.

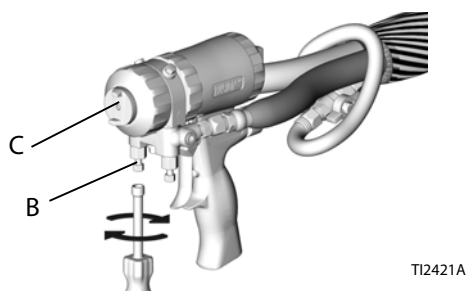

Потеря давления воздуха

В случае потери давления воздуха распылитель будет продолжать распыление. Чтобы выключить распылитель, выполните одно из описанных ниже действий.

- Включите плунжерный предохранитель. См. раздел **Промывка распылителя**, стр. 20.
- Закройте материальные клапаны А и В.

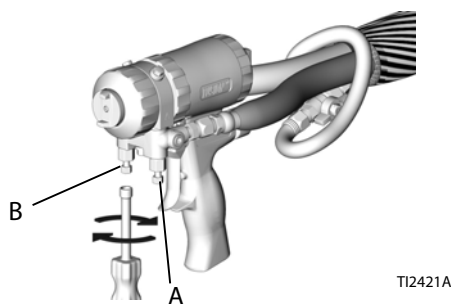

Промывка распылителя

Во избежание пожара и взрыва всегда заземляйте оборудование и емкость для отходов. Во избежание электростатического искрения и получения травм из-за разбрызгивания всегда проводите промывку при наименьшем возможном давлении.

1. Выполните **Процедура сброса давления**, стр. 19.
2. Отсоедините распылитель от шланга.
3. Подсоедините распылитель к блоку промывочного коллектора (52).
4. Промойте распылитель подходящим растворителем. Для этого распылитель следует направить в заземленное металлическое ведро, крепко прижимая металлическую часть коллектора к стенке ведра. При промывке используйте минимально возможное давление.
5. Выполните **Процедура сброса давления**, стр. 19.
6. Отсоедините распылитель от блока промывочного коллектора.

ПРИМЕЧАНИЕ: Для более тщательной промывки используйте комплекты промывки растворителем 248139 и 248229, которые доступны в качестве вспомогательных принадлежностей. Комплект подсоединяется к промывочному коллектору 15B817. Подробные инструкции по промывке см. в руководстве по промывке растворителем.

Ежедневное отключение



Ежедневно смазывайте распылитель, чтобы предотвратить отверждение обоих компонентов и содержать материальные каналы в чистоте. Воздух для продувки переносит туман консистентной смазки через воздушную камеру (AC), отверстия для смешивания методом столкновения (IP) и сопло камеры смешивания (N). При этом смазка покрывает все внутренние поверхности.

Обозначения

Продувочный воздух	
Материал	
Прочищающий воздух	
Нанесите смазку	

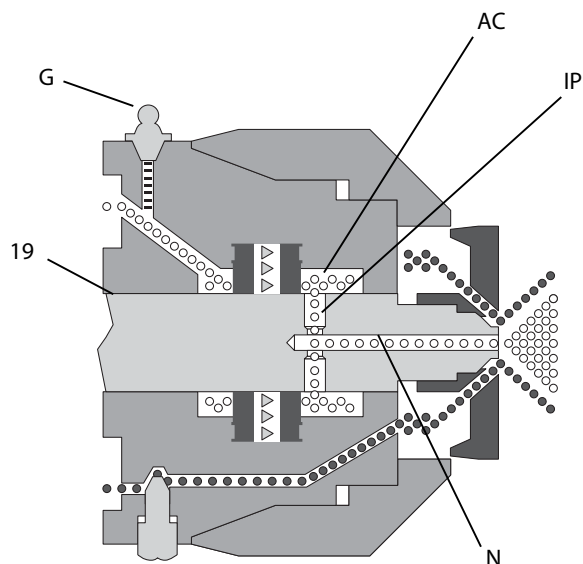

1. Выполните **Процедура сброса давления**, стр. 19.
2. Не выключайте подачу воздуха. Не снимайте распылитель с предохранителя.
3. Снимите колпачок тавотницы. С помощью пистолета для смазки (Y) заряжайте смазку в тавотницу (G) до тех пор, пока частицы смазки не будут выбрасываться из сопла камеры смешивания (N).

ПРИМЕЧАНИЕ: Не заливайте слишком много смазки. Используйте максимум две дозы. Не допускается попадание частичек смазки на распыляемый материал.

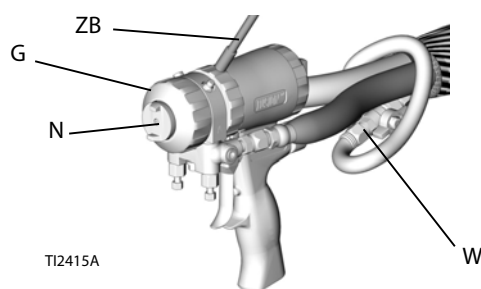

4. Установите обратно колпачок тавотницы.
5. Закройте пневматический клапан (W).

Техническое обслуживание

Планово-предупредительное техническое обслуживание

Рекомендуемый график	Процедура технического обслуживания
Ежедневно	Промывка распылителя, стр.20.
	Очистка воздушной головки, стр. 27.
Раз в неделю	Осмотрите возвратные клапаны, стр. 23. Проверка уплотнительных колец и фильтров.
	Проверка плунжерного предохранителя, стр. 27.
По мере необходимости	Очистка отверстий для смешивания методом столкновения камеры смешивания, стр. 24. Проверка уплотнительных колец.
	Смазка, стр. 27.
	Контроль картриджа, стр. 26.
	Очистка материального коллектора, стр. 27.

Очистка сопла камеры смешивания

1. Выполните **Процедура сброса давления**, стр. 19.
2. Включите плунжерный предохранитель (L). См. раздел **Плунжерный предохранитель**, стр. 20.

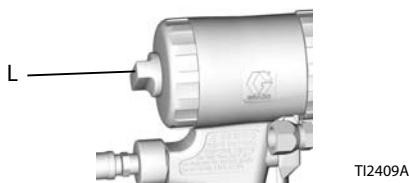

3. Воспользуйтесь сверлом подходящего размера для очистки сопла камеры смешивания (N). При необходимости, осторожно очистите воздушную головку (C) с помощью жесткой щетки.

ПРИМЕЧАНИЕ: См. Таблица 1 и раздел **Комплекты сверл**, стр. 40.

Круговое распыление		Распыление по плоскости	
Артикул камеры смешивания	Размер сверла дюймы (мм)	Артикул камеры смешивания	Размер сверла дюймов (мм)
PC20RD	#58, 0,042 (1,00)	PC20FL	3/32, 0,094 (2,35)
PC29RD	#55, 0,052 (1,30)	PC29FL	3/32, 0,094 (2,35)
PC37RD	#55, 0,052 (1,30)		
PC42RD	#53, 0,060 (1,50)	PC42FL	3/32, 0,094 (2,35)
PC47RD	1/16, 0,0625 (1,59)		
PC52RD	#50, 0,070 (1,75)		
PC60RD	#44, 0,086 (2,15)		
PC70RD	3/32, 0,094 (2,35)		

Осмотрите возвратные клапаны

1. Выполните **Процедура сброса давления**, стр. 19.
2. Для удаления остаточных химикатов выполните **Промывка распылителя**, стр. 20.
3. Снимите материальный коллектор (м). Не отключайте воздухопровод.

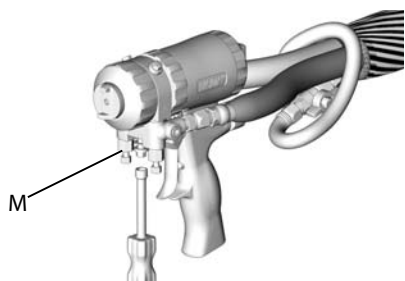

T12543A

4. Отсоедините гибкий шланг-поводок распылителя (V) от быстроразъемной соединительной муфты линии подачи воздуха (D).

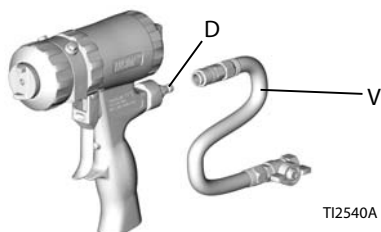

T12540A

ВНИМАНИЕ

Для предотвращения перекрестного загрязнения смачиваемых деталей распылителя не допускайте взаимозамены компонента А (изоцианат) и компонента В (смола). Перекрестное загрязнение может привести к отверждению материала в распылителе. Отвержденный вариант может повредить поверхности уплотнений, перекрыть каналы материала и препятствовать нормальной работе распылителя.

5. Сдвиньте обратные клапаны (26) на прорезь.

--	--	--	--	--

Поврежденные уплотнительные кольца обратного клапана (26f, 26g) могут стать причиной наружной утечки. Во избежание возможной утечки и серьезных травм в результате повреждения кожи, замените любые поврежденные уплотнительные кольца круглого сечения.

6. Сняните фильтр (26d). Очистите и осмотрите детали. Тщательно осмотрите уплотнительные кольца (26f, 26g). При необходимости, выкрутите винт (26b) и разберите весь обратный клапан.

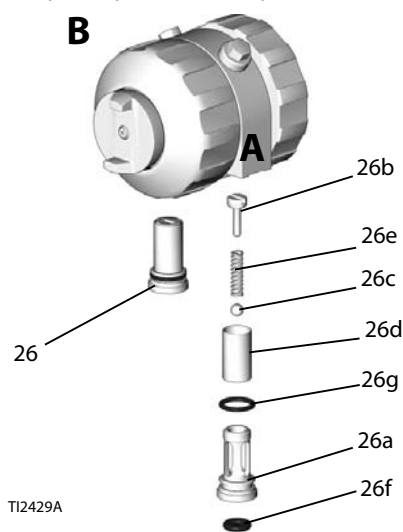

T12429A

7. Снова соберите обратные клапаны. Винт (26b) должен быть заподлицо (в пределах 1,5 мм, или 1/16 дюйма) с поверхностью корпуса (26a). Обильно смажьте уплотнительные кольца (26f, 26g) и осторожно снова установите в герметичный кожух.
8. Установите на место материальный коллектор. Подключите к системе воздухопровод. Возобновите эксплуатацию распылителя.

Очистка отверстий для смешивания методом столкновения камеры смешивания

1. Выполните **Процедура сброса давления**, стр. 19.
2. Для удаления остаточных химикатов выполните **Промывка распылителя**, стр. 20.
3. Выполните процедуру **Снятие картриджа**, стр. 24.
4. Просверлите отверстия для смешивания методом столкновения (IP).
5. Некоторые камеры смешивания имеют раззенкованные отверстия (CB) и требуют сверла двух размеров для полной прочистки отверстий для смешивания методом столкновения (IP). Соответствующие размеры сверл см. в Таблица 2, стр. 24. См. также раздел **Комплекты сверл**, стр. 40.

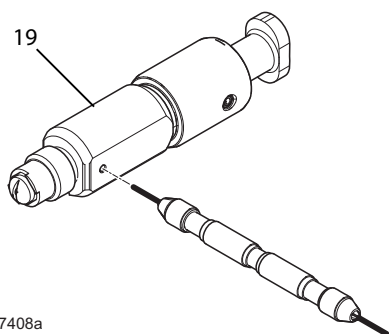

ti37408a

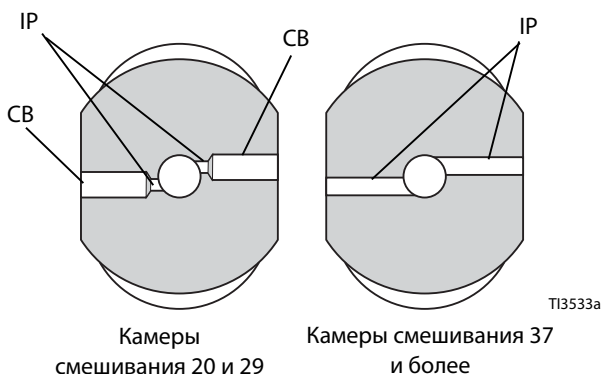

ВНИМАНИЕ

Для предотвращения перекрестного загрязнения смачиваемых деталей распылителя не допускайте взаимозамены компонента А (изоцианат) и компонента В (смола). Перекрестное загрязнение может привести к отверждению материала в распылителе. Отвержденный вариант может повредить поверхности уплотнений, перекрыть каналы материала и препятствовать нормальной работе распылителя.

Артикул камеры смешивания	Размер сверла для прочистки отверстий для смешивания методом столкновения (IP) дюймы (мм)	Размер сверла для раззенкованного отверстия (CB), дюймы (мм)
PC20RD	#76, 0,020 (0,50)	#53, 0,060 (1,50)
PC29RD	#69, 0,029 (0,70)	#53, 0,060 (1,50)
PC37RD	#63, 0,037 (0,94)	Неприменимо
PC42RD	#58, 0,042 (1,00)	Неприменимо
PC47RD	#56, 0,0469 (1,18)	Неприменимо
PC52RD	#55, 0,052 (1,30)	Неприменимо
PC60RD	#53, 0,060 (1,50)	Неприменимо
PC70RD	#50, 0,070 (1,75)	Неприменимо
PC20FL	#76, 0,020 (0,50)	#53, 0,060 (1,50)
PC29FL	#69, 0,029 (0,70)	#53, 0,060 (1,50)
PC42FL	#58, 0,042 (1,00)	Неприменимо

6. Выполните процедуру **Сборка распылителя**, стр. 13. Возобновите эксплуатацию распылителя.

Снятие картриджа

1. Выполните **Процедура сброса давления**, стр. 19.
2. Убедитесь, что материальные клапаны закрыты.
3. Включите плунжерный предохранитель (L). См. раздел **Плунжерный предохранитель**, стр. 20.

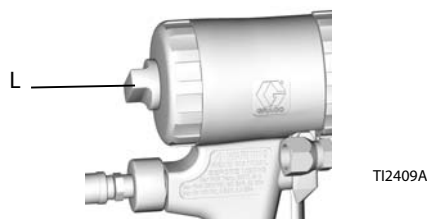

4. Закройте пневматический клапан.
5. Снимите воздушную головку (C).
6. Снимите переднее стопорное кольцо (U).

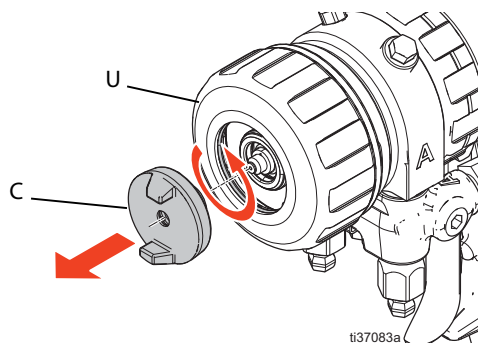

7. Снимите картридж РС (Y), потянув его вперед или вставив отвертку в отверстие для поддевания. Уплотнительные поверхности и противоположные стопоры вызовут сопротивление.

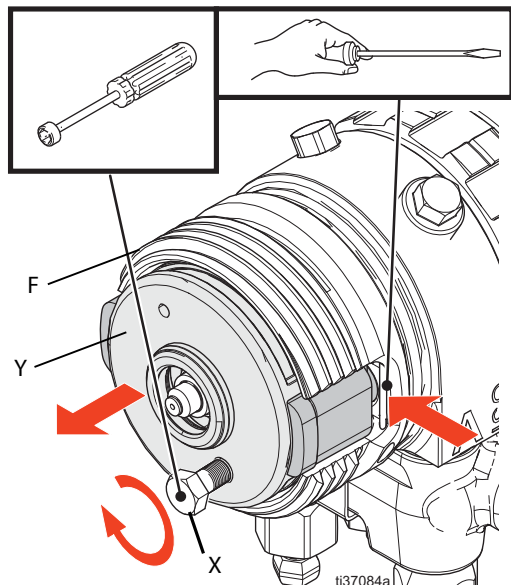

ПРИМЕЧАНИЕ: При необходимости приложить дополнительное усилие для снятия картриджа РС используйте имеющиеся гайковерт и домкратный винт (X) для извлечения картриджа из герметичного кожуха (F).

8. Очистите поверхность герметичного кожуха (F) совместимым растворителем.

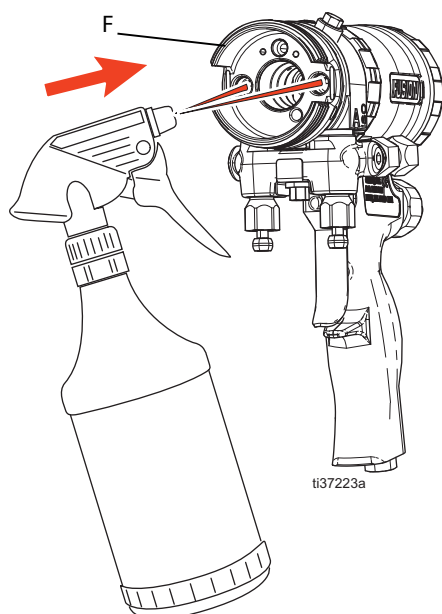

ВНИМАНИЕ

Во избежание отложения отвержденного материала в материальных отверстиях очищайте отверстия на сторонах А и В герметичного кожуха (F) перед установкой нового картриджа. Воздействие воздуха может привести к отверждению материала в распылителе. Отвержденный материал может привести к слипанию компонентов распылителя, что приведет к трудностям удаления и повреждению уплотнительных поверхностей.

9. Снимите камеру смешения (N) и осмотрите уплотнительные поверхности. Убедитесь в чистоте отверстий для смешивания методом столкновения, отсутствии царапин на поверхности. См. **Очистка отверстий для смешивания методом столкновения камеры смешивания**, стр. 24.
10. Выполните процедуру **Переустановка или замена картриджа**, стр. 25.

Переустановка или замена картриджа

Идентифицируйте проблему с картриджем РС и определите следующие шаги.

- **Если распылитель не распыляет химикаты при нажатии курка:** Выполните процедуру **Контроль картриджа**.
- **Если распылитель распыляет только один химикат при нажатии курка:** Выполните процедуру **Контроль картриджа**.
- **Если распылитель «выплевывает» химикаты при отпускании курка:** Замените картридж. Выполните процедуру **Сборка распылителя**, стр. 13.

Контроль картриджа

Если распылитель не распыляет химикаты или распыляет только один химикат при нажатии курка, осмотрите картридж РС на наличие прореагировавших химикатов на поверхностях боковых уплотнений.

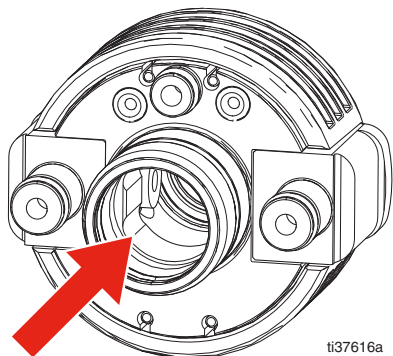

- **При наличии прореагировавших химикатов (пенополиуретана или полимочевины) у боковых уплотнений:** Замените картридж. Выполните процедуру **Сборка распылителя**, стр. 13.
- **При отсутствии прореагировавших химикатов (пенополиуретана или полимочевины) у боковых уплотнений:** Выполните процедуру **Контроль закупорки картриджа**, стр. 26.

Контроль закупорки картриджа

При отсутствии пенополиуретана или полимочевины на картридже проведите контроль закупорки картриджа при помощи смазочного инструмента (Z).

1. Вставьте разделительный инструмент (ZA) с задней стороны картриджа таким образом, чтобы он сидел вертикально. Разделительный инструмент (ZA) предотвращает попадание химических веществ на обратную сторону уплотнения.

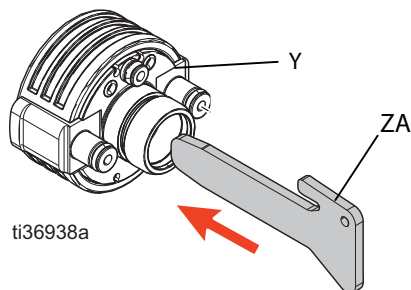

ВНИМАНИЕ

Для предотвращения перекрестного загрязнения смазываемых деталей распылителя не допускайте взаимозамены компонента А (изоцианат) и компонента В (смола). Перекрестное загрязнение может привести к отверждению материала в распылителе. Отвержденный вариант может повредить поверхности уплотнений, перекрыть каналы материала и препятствовать нормальной работе распылителя.

2. Направьте смазочный инструмент (Z) через материальное отверстие на стороне В и подайте смазку.

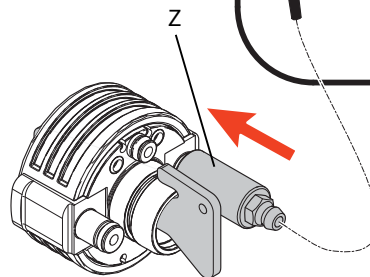

- **Если смазка выходит из внутреннего бокового уплотнения:** Закупорка каналов отсутствует. Картридж допускается к повторному использованию.
 - **Если смазочный инструмент выталкивается назад из материального отверстия:** Закупорка каналов. Картридж необходимо заменить.
3. Извлеките и очистите смазочный инструмент (Z) во избежание загрязнения и повторите предыдущий шаг на стороне А.
 4. Снимите смазочный инструмент (Z) и разделительный инструмент (ZA). Очистите и храните до следующего использования.
 5. Выполните процедуру **Сборка распылителя**, стр. 13, чтобы заменить или переустановить картридж и подготовить распылитель к распылению.

Хранение картриджа

Если пригодный к использованию картридж подвергся воздействию химических реагентов и был снят с распылителя, условия его хранения должны исключать влажность.

1. Промойте совместимым растворителем для удаления остаточных химических реагентов.
2. Погрузите картридж в подходящую жидкость для хранения. См. раздел **Подходящие жидкости для хранения картриджа**, стр. 39.

ВНИМАНИЕ

В целях предотвращения отверждения материала на уплотнительных поверхностях и в каналах условия хранения картриджа должны исключать влажность. Воздействие воздуха может привести к отверждению материала. Отвержденный материал может закупорить каналы и повредить уплотнения.

ВНИМАНИЕ

Уплотнительные кольца воздушных отверстий картриджа не являются химически стойкими. Замачивание картриджа в растворителе приведет к набуханию уплотнительных колец.

Очистка поверхности распылителя

Поддержание распылителя в чистоте обеспечивается дополнительными чехлом.

Нанесение тонкого слоя смазочного материала облегчает очистку распылителя.

Очистите наружную поверхность распылителя с помощью подходящего растворителя.

Используйте N-метил-пирролидон (NMP), растворитель марки Dynasolve CU-6 производства Dynaloy®, Dzolv производства SB Versaflex® или аналог для размягчения отвержденного материала.

Очистка воздушной головки

Погрузите воздушную головку в совместимый растворитель. Прочистите отверстия с помощью сверла № 58 (0,042).

Смазка

Нанесите обильную смазку на все уплотнительные кольца, уплотнения и резьбовые соединения. Смажьте резьбы и наружную поверхность замочного кольца (11). Для заказа смазки см. раздел **Смазочный материал для восстановления распылителя**, стр. 43.

Проверка плунжерного предохранителя

1. Выполните **Процедура сброса давления**, стр. 19.
2. Отсоедините быстроразъемную соединительную муфту линии подачи воздуха (D) и снимите материальный коллектор (M).

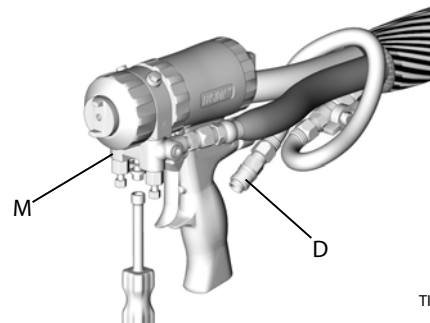

T12554A

3. Скрутите колпачок цилиндра (5). Удерживая стопор плунжера (28) с помощью ключа, выкрутите его из блокиратора поршня (4). Осмотрите пружину (30) и уплотнительные кольца (14, 24).

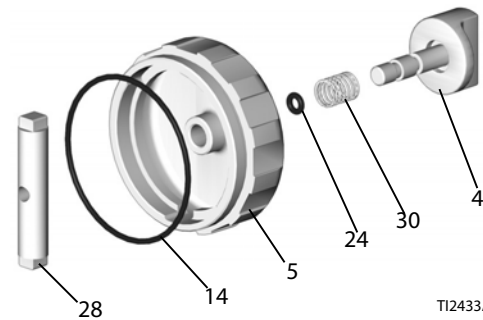

T12433A

4. Обильно смажьте уплотнительные кольца и соберите оборудование. Очистите резьбы с помощью растворителя или спирта. Нанесите Loctite® средней фиксации или аналогичный на резьбу стопора (28) и выполните повторную сборку.
5. Установите на место материальный коллектор.
6. Подключите к системе воздухопровод. Возобновите эксплуатацию распылителя.

Очистка материального коллектора

Очищайте уплотняющие поверхности материального коллектора с помощью совместимого растворителя и протирайте щеткой при каждом снятии коллектора с распылителя. Обеспечьте очистку двух материальных отверстий (FP) на верхней сопряженной поверхности. Не допускайте повреждения плоских уплотняющих поверхностей. Нанесите слой смазки, если они остаются непокрытыми, чтобы защитить от воздействия влаги.

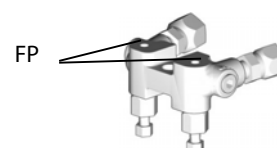

T12411-1A

Очистка каналов

При необходимости следует очищать каналы в герметичном кожухе и рукоятке распылителя с помощью сверл. Значения диаметров и местоположение каналов см. в ТАБЛИЦА 3 и на Рис. 2. Все нужные сверла входят в комплект принадлежностей, см. **Принадлежности**, стр. 42.

Таблица 3: Диаметры каналов		
Описание канала	Ссыл. Литера	Диаметр дюймы (мм)
Дополнительное отверстие для подвода воздуха	ZB	7/16, 1/8 (11,0, 3,1)
Продувочный воздух	ZC	3,1 (1/8)
Воздух для плунжера	ZD, ZE	3,1 (1/8)
Выпуск воздуха	ZF	11/32, 1/8 (8,7, 3,1)
Отверстие пневматического клапана	ZG	7,1 (9/32)
Прочищающий воздух	ZH	2,35 (3/32)
Нанесите смазку	ZJ	2,35 (3/32)
Продувка воздухом герметичного кожуха	ZK	3,97 (5/32)



Рис. 2 Каналы ручки распылителя



Рис. 3 Каналы в герметичном кожухе

Очистка глушителя

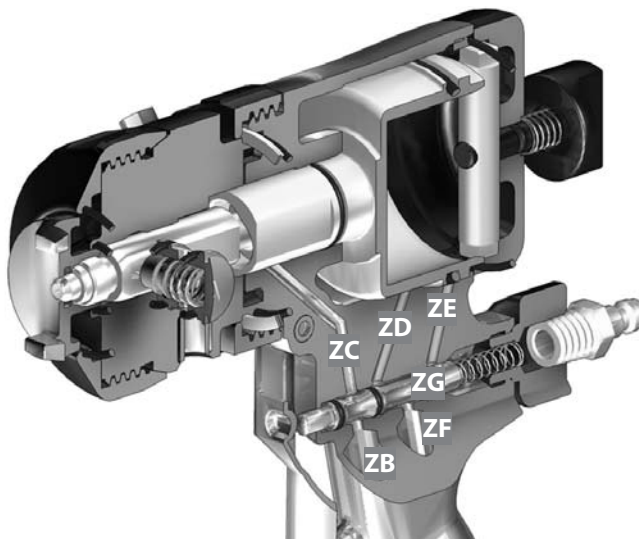
Снимите и очистите глушитель (E) с помощью совместимого растворителя.

Проверка плунжера

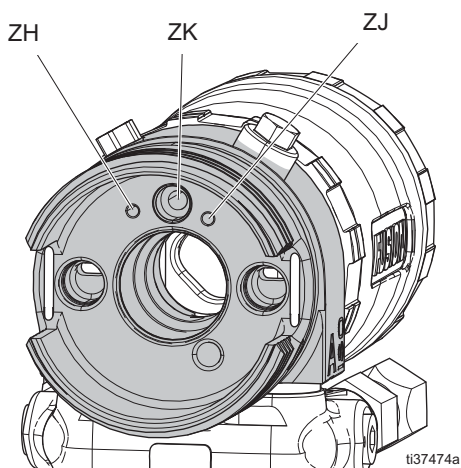
1. Выполните **Процедура сброса давления**, стр. 19.
2. Отсоедините линию подачи воздуха (D) и снимите материальный коллектор (M).

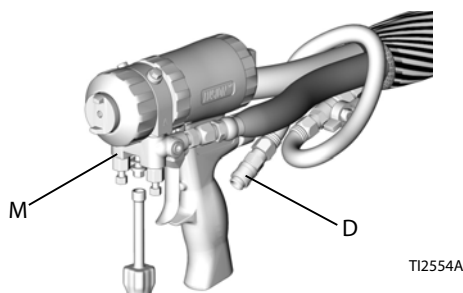

3. Выполните процедуру **Снятие передней части**, стр. 30.
4. Скрутите колпачок цилиндра (5) и осмотрите уплотнительное кольцо (14).

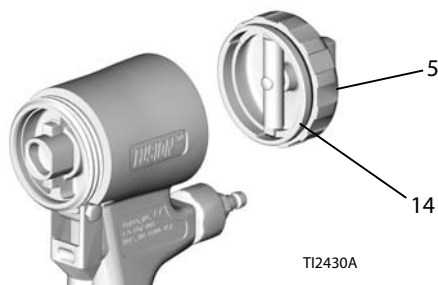

5. Надавите на шток плунжера для снятия плунжера (15).
6. Осмотрите уплотнительное кольцо плунжера (16) и уплотнительное кольцо штока (17). Замените изношенные или поврежденные уплотнительные кольца.

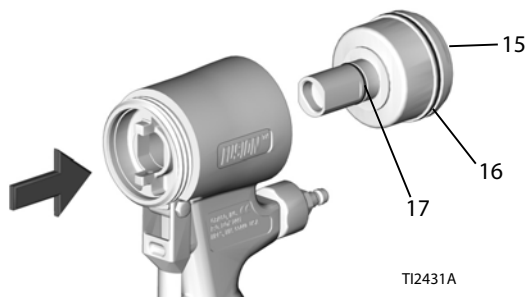

7. Обильно смажьте уплотнительные кольца плунжера. Установите поршень на место. На валу имеются выемки для сборки. Надавите на поршень, чтобы установить его на место.

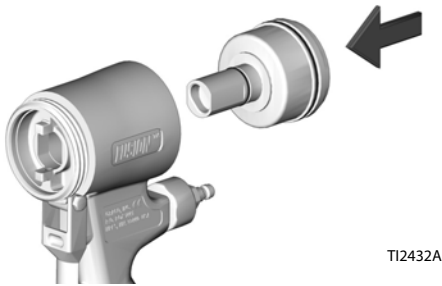

8. Установите колпачок цилиндра (5).



9. Выполните процедуру **Присоединение передней части**, стр. 30.
10. Установите на место материальный коллектор. Подключите к системе воздухопровод. Возобновите эксплуатацию распылителя.

Контроль пневматического клапана

1. Выполните **Процедура сброса давления**, стр. 19.
2. Отсоедините линию подачи воздуха (D) и снимите материальный коллектор (M).

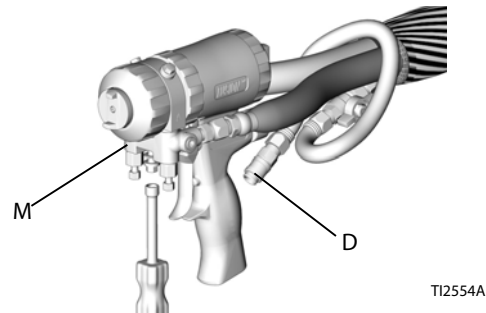

3. Открутите заглушку (2) пневматического клапана и снимите пружину (31). С помощью инструмента небольшого диаметра вытаскивайте золотник (32) из передней части устройства. Осмотрите уплотнительные кольца (24).

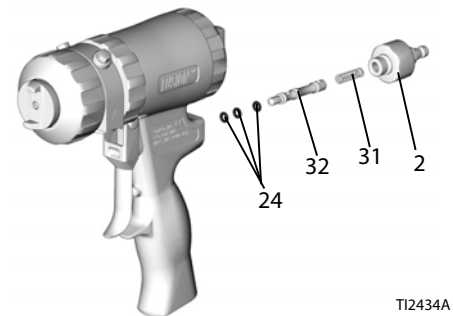

4. Нанесите обильную смазку на уплотнительные кольца и соберите оборудование. Затяните заглушку (2) с усилием 14–15 Н·м (125–135 дюймофунтов).
5. Установите на место материальный коллектор.
6. Подключите к системе воздухопровод. Возобновите эксплуатацию распылителя.

Снятие передней части

1. Выполните **Процедура сброса давления**, стр. 19.
2. Выполните **Промывка распылителя**, стр. 20.

ВНИМАНИЕ

Если замочное кольцо (R) заклинило из-за отложения материала, то не прикладывайте к нему усилие путем проворачивания всей передней части. Установочные штырьки (Z) могут обломиться. Погрузите переднюю часть распылителя в растворитель для размягчения отвердевшего материала и освобождения замочного кольца.

3. Откручивайте замочное кольцо (R) до тех пор, пока не освободится передняя часть распылителя. Поверните герметичный кожух (F) на 1/8 оборота против часовой стрелки. Полностью скрутите замочное кольцо и снимите переднюю часть распылителя.

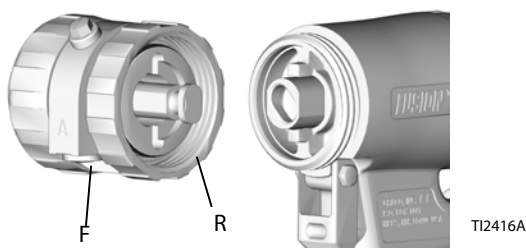

Присоединение передней части



Неправильное подсоединение передней части может привести к серьезным травмам ввиду попадания под кожу. Во избежание травм перед началом работы с распылителем удостоверьтесь, что передняя часть надежно закреплена, а замочное кольцо прижато к рукоятке.

1. Включите плунжерный предохранитель (L). См. раздел **Плунжерный предохранитель**, стр. 20.

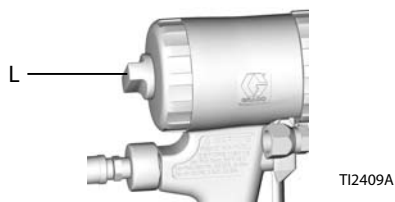

2. Надавливайте на воздушную головку (C) до тех пор, пока она не будет заподлицо с передней частью распылителя. Это гарантирует, что камера смешивания отведена полностью назад.

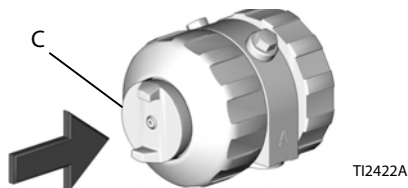

3. Проверьте, что уплотнительное кольцо (21) установлено в правильном положении. Обильно смажьте уплотнительные кольца, резьбы замочного кольца (R) и рукоятки (H), а также наружную сторону замочного кольца. Расположите герметичный кожух (F) в зависимости от необходимого монтажа материального коллектора (на рисунке показан нижний монтаж).
4. Вставьте снабженный шпонкой конец (19) камеры смешивания в гнездо (X). Накрутите рукой замочное кольцо на рукоятку настолько, насколько это возможно.

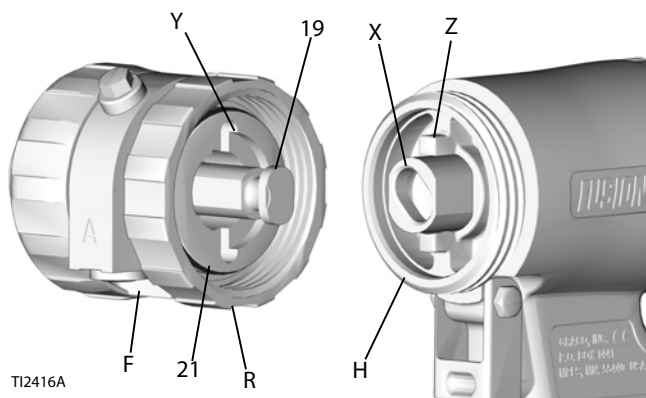

5. Проверните герметичный кожух на 1/8 оборота по часовой стрелке для фиксирования выступов (Z) в пазах (Y). Надавите на переднюю часть, чтобы убедиться в ее надлежащей посадке. Продолжайте накручивать замочное кольцо (R) на рукоятку (H) до тех пор, пока оно не будет надежно затянуто. При правильной сборке замочное кольцо прилегает к рукоятке.

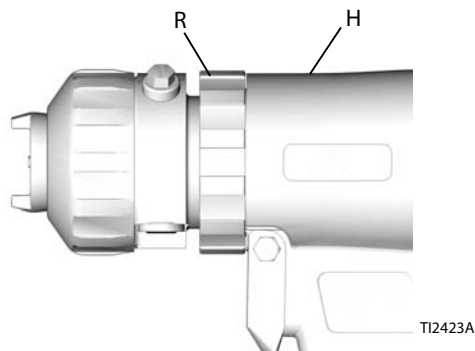

Комплект инструментов, входящий в комплект поставки

- Ключ для шестигранных гаек; 5/16
- Отвертка, перо 1/8
- * Сверло для прочистки сопла. Разные размеры в зависимости от размера сопла.
- Сверло для прочистки отверстий для смешивания методом столкновения; разные размеры в зависимости от размера отверстия. См. ТАБЛИЦА 1, стр. 22.
- Прутковые тиски 117661 с двойными поворотными зажимами

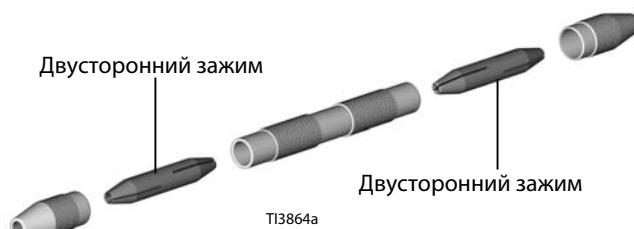

- Смазочный пистолет 551189; вместимость — 85 г (3 унции)
- Промывочный коллектор 15B817
- * Не входит в минимальный комплект распылителя.

Поиск и устранение неисправностей



1. Перед контролем и техническим обслуживанием распылителя выполняйте **Процедура сброса давления**, стр. 19.
2. Перед разборкой проверьте распылитель и установите причины всех возможных неисправностей.

ВНИМАНИЕ

Для предотвращения перекрестного загрязнения смачиваемых деталей распылителя не допускайте взаимозамены компонента А (изоцианат) и компонента В (смола). Перекрестное загрязнение может привести к отверждению материала в распылителе. Отвержденный вариант может повредить поверхности уплотнений, перекрыть каналы материала и препятствовать нормальной работе распылителя.

Проблема	Причина	Решение
Распылитель не приводится в действие при нажатии на спусковой крючок	Плунжерный предохранитель включен.	Отключите плунжерный предохранитель (L). См. раздел Плунжерный предохранитель , стр. 20.
	Забит глушитель (22).	Очистите глушитель. См. раздел Очистка глушителя , стр. 28.
	Повреждены уплотнительные кольца (24) пневматического клапана.	Замените уплотнительные кольца пневматического клапана. См. раздел Контроль пневматического клапана , стр. 29.
	Отвержденный материал в картридже (18).	Контроль картриджа (18) и камеры смешивания (19) на наличие царапин. См. раздел Контроль картриджа , стр. 26. Замените.
	Стопорное кольцо (9) не прилегает до упора.	Затягивайте стопорное кольцо до тех пор, пока оно не достигнет упора.
Материал не распыляется при приведении распылителя в действие.	Закрываются материальные клапаны (12b).	Откройте гидравлические клапаны.
	Забиты отверстия для смешивания методом столкновения.	Очистка отверстий для смешивания методом столкновения. См. Очистка отверстий для смешивания методом столкновения камеры смешивания , стр. 24.
	Забиты обратные клапаны (26).	Очистите обратные клапаны. См. раздел Осмотрите возвратные клапаны , стр. 23.
	Забит картридж (18).	Снятие картриджа , стр. 24, затем Контроль закупорки картриджа , стр. 26.
Распылитель приводится в действие медленно	Забит глушитель (22).	Очистите глушитель. См. раздел Очистка глушителя , стр. 28.
	Повреждены уплотнительные кольца плунжера (16, 17).	Замените уплотнительные кольца плунжера. См. раздел Детали , стр. 35.
	Либо загрязнен пневматический клапан, либо повреждены уплотнительные кольца (24).	Очистите пневматический клапан или замените уплотнительные кольца. См. раздел Контроль пневматического клапана , стр. 29.

Проблема	Причина	Решение
распылитель некоторое время не работает и затем резко приводится в действие.	Отверждение материала или химического реактива вокруг боковых уплотнений в картридже (18).	См. раздел Контроль картриджа , стр. 26. Замените.
	Стопорное кольцо (9) не прилегает до упора.	Затягивайте стопорное кольцо до тех пор, пока оно не достигнет упора.
	Отвержденный материал в картридже (18).	Контроль картриджа (18) и камеры смешивания (19) на наличие царапин. См. раздел Контроль картриджа , стр. 26. Замените.
	Стопорное кольцо (19) не прилегает до упора.	Затягивайте стопорное кольцо до тех пор, пока оно не достигнет упора.
Нарушение круглой формы окрасочного факела.	Загрязнено сопло камеры смешивания.	Очистка сопла камеры смешивания. См. раздел Очистка сопла камеры смешивания , стр. 22.
Нарушение плоской формы окрасочного факела.	Распылительное сопло закупорено.	Очистите оборудование с помощью совместимого с ним растворителя. См. раздел Изменение положения или замена плоского сопла , стр. 18.
	Наконечник изношен.	Замените плоское сопло. См. раздел Изменение положения или замена плоского сопла , стр. 18.
	Загрязнено сопло камеры смешивания.	Очистка сопла камеры смешивания. См. Очистка сопла камеры смешивания , стр. 22.
Между плоским соплом и смесительной камерой присутствует утечка.	Сопло не установлено должным образом.	Выполните пересборку. См. раздел Изменение положения или замена плоского сопла , стр. 18.
	Отсутствует или повреждено уплотнительное кольцо (40).	Замените уплотнительное кольцо плоского сопла. См. раздел Изменение положения или замена плоского сопла , стр. 18.
Дисбаланс давления.	Забиты отверстия для смешивания методом столкновения.	Очистка отверстий для смешивания методом столкновения. См. Очистка отверстий для смешивания методом столкновения камеры смешивания , стр. 24.
	Забиты обратные клапаны (26).	Очистите обратные клапаны. См. раздел Осмотрите возвратные клапаны , стр. 23.
	Жидкости имеют различную вязкость.	Отрегулируйте температуру для компенсации вязкости.
	Забит картридж (18).	Снятие картриджа , стр. 24, затем Контроль закупорки картриджа , стр. 26.
Материал А и/или В внутри картриджа.	Повреждены боковые уплотнения в картридже (18).	Замените. См. раздел Контроль картриджа , стр. 26.
	Повреждена смесительная камера (19).	Замените. См. раздел Снятие картриджа , стр. 24.
	Повреждены боковые уплотнительные кольца в картридже (18).	Замените картридж. См. раздел Контроль картриджа , стр. 26.
	Воздушная головка затянута, клапаны материала (12b) открыты.	Закройте клапаны.

Проблема	Причина	Решение
Туманообразование из камеры смешивания или воздушной головки.	Повреждены боковые уплотнения в картридже (18).	Замените. См. раздел Контроль картриджа , стр. 26.
	Повреждены боковые уплотнительные кольца в картридже (18).	Замените боковые уплотнительные кольца в картридже. См. раздел Контроль картриджа , стр. 26.
	Повреждена смесительная камера (19).	Замените смесительную камеру. См. раздел Снятие картриджа , стр. 24.
Чрезмерное количество материала при распылении.	Слишком много прочищающего воздуха.	Уменьшите поток воздуха для продувки. См. раздел Подготовка к работе , стр. 14.
Материал быстро накапливается на воздушной головке.	Забиты отверстия воздушной головки.	Очистите отверстия воздушной головки. См. раздел Очистка воздушной головки , стр. 27.
	Слишком мало прочищающего воздуха.	Увеличьте поток воздуха для продувки. См. раздел Подготовка к работе , стр. 14.
	Повреждено или отсутствует переднее уплотнительное кольцо (18e) картриджа.	Замените уплотнительное кольцо герметичного кожуха. См. раздел Детали , стр. 35.
	Повреждено переднее уплотнительное кольцо (3).	Замените переднее уплотнительное кольцо. См. раздел Детали , стр. 35.
Уменьшение потока воздуха для продувки.	Повреждено переднее уплотнительное кольцо (3).	Замените переднее уплотнительное кольцо. См. раздел Детали , стр. 35.
Чрезмерное количество прочищающего воздуха, когда материальные клапаны закрыты, и когда нажат курок пистолета.	Повреждено или отсутствует переднее уплотнительное кольцо (18e) картриджа.	Замените только переднее уплотнительное кольцо картриджа. См. раздел Детали , стр. 35.
При закрытии материальных клапанов подача материала не прекращается.	Повреждены клапаны материала (12b).	Замените материальные клапаны. См. раздел Детали , стр. 35.
При нажатии на спусковой крючок распылителя из глушителя выбрасывается воздух.	Нормальное явление.	Никаких действий не требуется.
Из глушителя постоянно утекает воздух.	Повреждены уплотнительные кольца (24) пневматического клапана.	Замените уплотнительные кольца клапана. См. раздел Контроль пневматического клапана , стр. 29.
	Повреждены уплотнительные кольца плунжера (16, 17).	Замените уплотнительные кольца плунжера. См. раздел Детали , стр. 35.
В переднем пневматическом клапане присутствует утечка воздуха.	Повреждены уплотнительные кольца (24) пневматического клапана.	Замените уплотнительные кольца клапана. См. раздел Контроль пневматического клапана , стр. 29.
Утечка воздуха вокруг замочного кольца.	Повреждено уплотнительное кольцо (21).	Замените уплотнительное кольцо. См. раздел Детали , стр. 35.
Не возможно затянуть стопорное кольцо (9) до тех пор, пока оно не достигнет упора.	Воздушная головка (10) установлена до стопорного кольца (9).	Установите сначала стопорное кольцо (9), затем воздушную головку (10). См. раздел Сборка распылителя , стр. 13.
Серьезная утечка воздуха из боков распылителя.	Разуплотнено стопорное кольцо (9).	Затяните стопорное кольцо.
	Отсутствует уплотнительное кольцо (18a, 18c) на задней стороне картриджа.	Замените уплотнительные кольца. См. раздел Детали , стр. 35.
	Повреждено или отсутствует заднее уплотнительное кольцо (18d) картриджа.	Замените уплотнительное кольцо круглого сечения. См. раздел Детали , стр. 35.
Утечка материала или химиката с боков распылителя.	Повреждено или отсутствует материальное уплотнительное кольцо (18b).	Замените уплотнительное кольцо круглого сечения. См. раздел Детали , стр. 35.

Детали

ПРИМЕЧАНИЕ: Изображен распылитель с круглым окрасочным факелом. Дополнительные части и детализированные чертежи см. в разделе **Детализированные чертежи**, стр. 37.

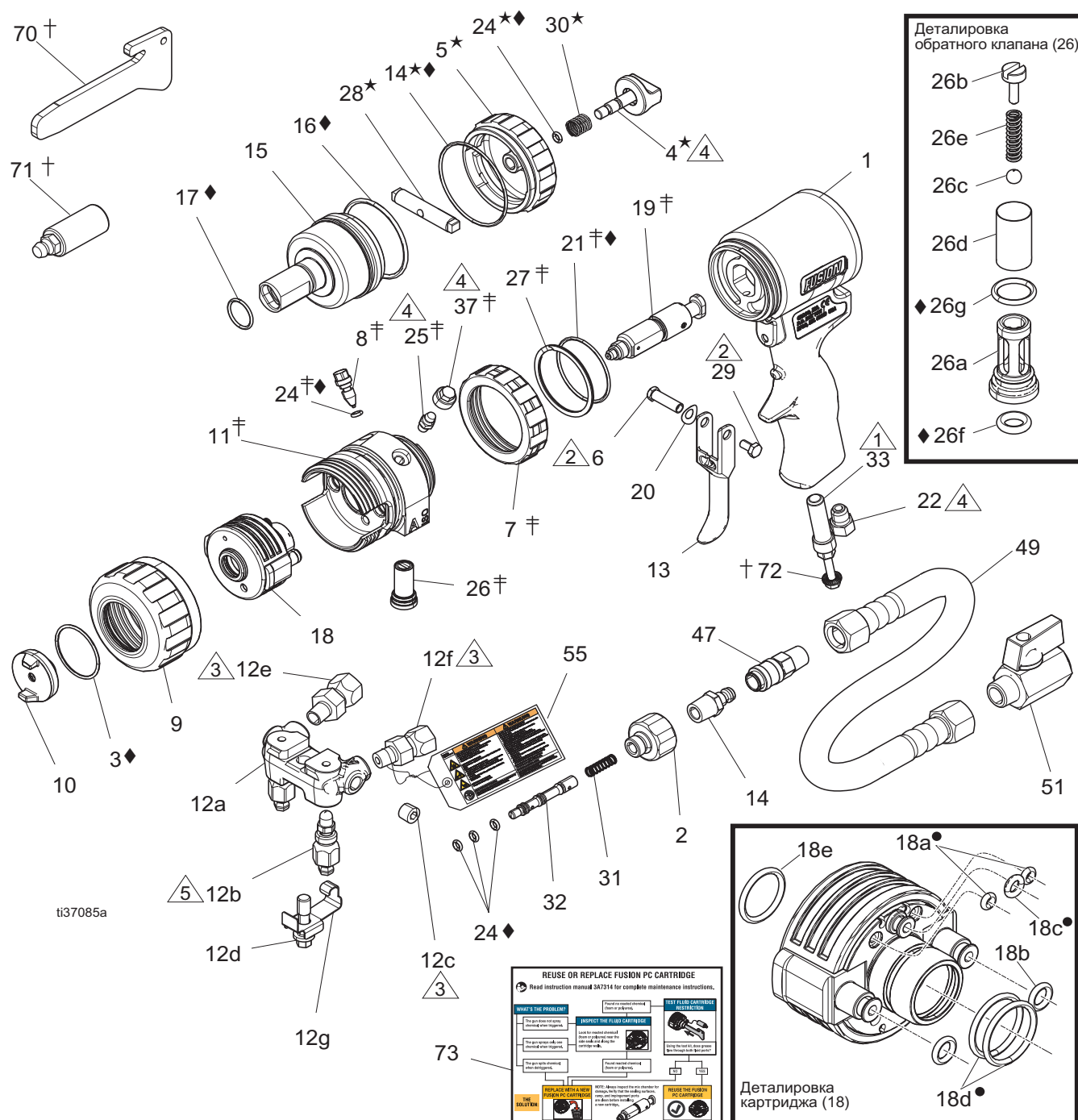

- 1 Затяните с усилием 14–15 Н•м (125–135 дюймофунтов).
- 2 Затяните с усилием 2,3–3,4 Н•м (20–30 дюймофунтов).
- 3 Затяните с усилием 26,6–27,7 Н•м (235–245 дюймофунтов).
- 4 Затяните с усилием 4–5 Н•м (35–45 дюймофунтов).
- 5 Затяните с усилием 43–54 Н•м (32–40 футофунтов).

Список деталей

Ссыл.№	Артикул	Описание	Кол-во	Ссыл.№	Артикул	Описание	Кол-во
1	15K365	РУКОЯТКА	1	26‡	246731	КЛАПАН, обратный, сторона А; состоит из 26а-26г	1
2	15B208	ЗАГЛУШКА пневматического клапана	1		246352	КЛАПАН, обратный, сторона В; состоит из 26а-26г	1
3◆	248137	УПЛОТНИТЕЛЬНОЕ КОЛЬЦО; ПТФЭ; комплект из 6 шт.	1			КОРПУС	1
4★	15B206	БЛОКИРАТОР	1	26а	----	ВИНТ; 5/16-18 x 1/2 дюймов (13 мм)	1
5★	15B204	КОЛПАЧОК, цилиндр	1	26б	15B214	ШАРИК; карбид, комплект из 10 шт.	1
6	192272	КОНТАКТ	1	26с	257420	. СЕТЧАТЫЙ ЭЛЕМЕНТ; см. стр. 39	1
7‡	26C775	ЗАМОЧНОЕ КОЛЬЦО, Fusion PC, синее	1	26д	----	ПРУЖИНА	1
8‡	15B223	КЛАПАН, прочищающий воздух	1	26е	117490	УПЛОТНИТЕЛЬНОЕ КОЛЬЦО, лицевая поверхность обратного клапана; комплект из 6 шт.	1
9	19Y302	ПЕРЕДНЕЕ СТОПОРНОЕ КОЛЬЦО Fusion PC	1	26f◆	248133	УПЛОТНИТЕЛЬНОЕ КОЛЬЦО, корпус обратного клапана; комплект из 6 шт.	1
10	15B210	ВОЗДУШНАЯ ГОЛОВКА; для распылителя с круглым окрасочным факелом	1	26g◆	248129	КОЛЬЦО стопорное	1
11‡	----	ГЕРМЕТИЧНЫЙ КОЖУХ Fusion PC	1	27‡	116550	СТОПОР, поршня	1
12	246012	МАТЕРИАЛЬНЫЙ КОЛЛЕКТОР, двухшланговый; включает в себя 12а-12г	1	28★	15B205	ВИНТ, 10-24 x 3/8 дюймов (10 мм)	1
12а	----	КОЛЛЕКТОР	1	29	203953	ПРУЖИНА	1
12б	246356	МАТЕРИАЛЬНЫЙ КЛАПАН	2	30★	114070	ПРУЖИНА	1
12с	100139	ЗАГЛУШКА трубная; 1/8-27 нрт	2	31	117485	ПРУЖИНА	1
12д	15B221	БОЛТ, 5/16-24	1	32	15B202	ЗОЛОТНИК, клапан	1
12е	117634	ПОВОРОТНЫЙ ШАРНИР, сторона В; наружная резьба 1/8 NPT(M) x №6 JIC(f)	1	33	26C937	ЗАГЛУШКА для держателя инструмента Fusion PC, резьба 1/4 NPT	1
12f	117635	ПОВОРОТНЫЙ ШАРНИР, сторона А; наружная резьба 1/8 NPT(M) x №5 JIC(f)	1	35	117509	БЫСТРОРАЗЪЕМНОЕ СОЕДИНЕНИЕ, наружная резьба, для воздуха; 1/4 нрт(м); только для распылителя с круглым и плоским окрасочным факелом	1
12g	15B993	ПРУЖИНА, кольцо, стопорная	1	36▲	222385	КАРТОЧКА, предупреждение; не показана	1
13	15B209	КУРОК	1	37‡	15B689	КОЛПАЧОК, тавотница	1
14★◆	248136	УПЛОТНИТЕЛЬНОЕ КОЛЬЦО для колпачка цилиндра; комплект из 6 штук	1	46	117792	СМАЗОЧНЫЙ ПИСТОЛЕТ, не показан	1
15	15B203	ПОРШЕНЬ	1	47	117510	СОЕДИНИТЕЛЬНАЯ МУФТА линии подачи воздуха	1
16◆	248135	УПЛОТНИТЕЛЬНОЕ КОЛЬЦО, плунжер; комплект из 6 штук	1	49	15B772	ШЛАНГ воздушный; резьба 1/4 NPSM (FBE); 0,46 м (18 дюймов) (0,46 м)	1
17	248134	УПЛОТНИТЕЛЬНОЕ КОЛЬЦО поршневого вала; комплект из 6 шт.	1	51	15B565	КЛАПАН шаровой, резьба 1/4 NPT (M x F)	1
18	----	КАРТРИДЖ Fusion PC; см. раздел Комплекты сверл , стр. 40	3	55▲	172479	БИРКА предупредительная	1
18а•	----	УПЛОТНИТЕЛЬНОЕ КОЛЬЦО лицевое	1	56▲	15D235	ЗНАК, инструкция; не показан	1
18б	25P851	УПЛОТНИТЕЛЬНОЕ КОЛЬЦО материальное, упаковка из 6 штук	1	57	117773	КАРТРИДЖ для КОНСИСТЕНТНОЙ СМАЗКИ, 3 унции, не показан. Паспорт безопасности (SDS) доступен на веб-сайте www.graco.com.	1
18с•	----	УПЛОТНИТЕЛЬНОЕ КОЛЬЦО воздушное	1	58	248279	ТУБА с КОНСИСТЕНТНОЙ СМАЗКОЙ, 4 унции, не показана. Паспорт безопасности (SDS) доступен на веб-сайте www.graco.com.	1
18д•	----	УПЛОТНИТЕЛЬНОЕ КОЛЬЦО заднее	1			РАЗДЕЛИТЕЛЬНЫЙ ИНСТРУМЕНТ	1
18е	248131	УПЛОТНИТЕЛЬНОЕ КОЛЬЦО переднее, упаковка из 6 штук	1			СМАЗОЧНЫЙ ИНСТРУМЕНТ	1
19	PCxxxx	КАМЕРА СМЕШИВАНИЯ, см. раздел Комплекты картриджей , стр. 39	1			ДОМКРАТНЫЙ ВИНТ	1
20	15C480	ШАЙБА волнистая	1	70†	----	ЭТИКЕТНА, руководство по поиску и устранению неисправностей	1
21‡◆	248132	УПЛОТНИТЕЛЬНОЕ КОЛЬЦО (упаковка из 6 шт.)	1	71†	----		1
22	119626	ШУМОГЛУШИТЕЛЬ	1	72†	----		1
23	248131	УПЛОТНИТЕЛЬНОЕ КОЛЬЦО (упаковка из 6 шт.)	1	73	26A955		1
24‡★◆	246354	УПЛОТНИТЕЛЬНОЕ КОЛЬЦО (упаковка из 6 шт.)	1				
25‡	100846	ФИТИНГ, консистентная смазка	1				

▲Запасные этикетки безопасности, бирки и карточки предоставляются бесплатно.

Символ	Комплект	Описание	В комплект входит: Ссыл.№ (Кол-во)
•	25P850	Комплект уплотнительных колец картриджа (химически не стойкие)	18а (2), 18с (1), 18д (2)
†	25P660	Набор инструментов для поиска и устранения неисправностей картриджа Fusion PC	70 (1), 71 (1), 72(1)
‡	19Y303	КОМПЛЕКТ герметичного кожуха Fusion PC	11(1), 24 (1), 8 (1), 25 (1), 37 (1), 27 (1), 21 (1), 26; стороны А и В (2), 7 (1)
★	248064	ПРЕДОХРАНИТЕЛЬНЫЙ СТОПОР в сборе	4 (1), 5 (1), 14 (1), 24 (1), 28 (1), 30 (1)
◆	18C115	КОМПЛЕКТ уплотнительных колец для ремонта распылителя Fusion PC	3 (1), 14 (1), 16 (1), 21 (1), 24 (5), 26f (2), 26g (2)

Детализированные чертежи

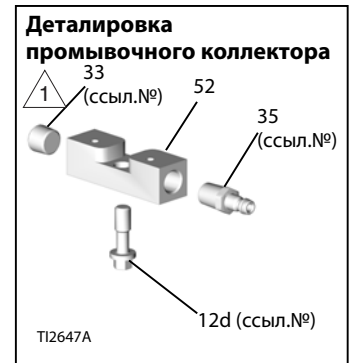
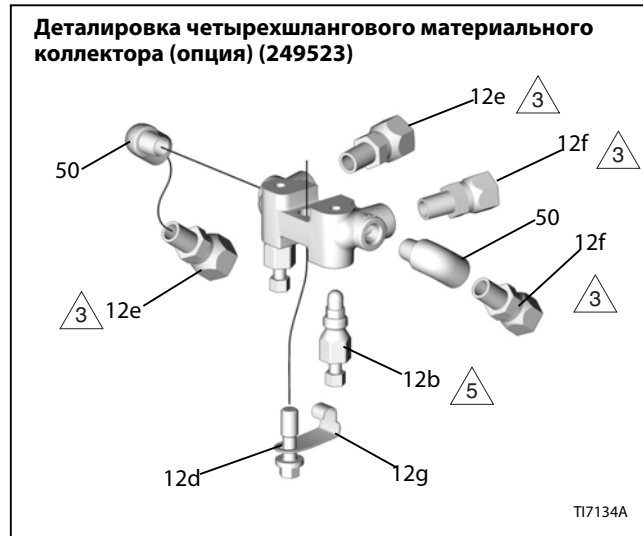

- 1 Затяните с усилием 14–15 Н•м (125–135 дюймофунтов).
- 3 Затяните с усилием 26,6–27,7 Н•м (235–245 дюймофунтов).
- 5 Затяните с усилием 43–54 Н•м (32–40 футофунтов).

Ссыл.№	Номера	Описание	Кол-во	Ссыл.№	Номера	Описание	Кол-во
10a	15B801	ВОЗДУШНАЯ ГОЛОВКА; для распылителя с плоским окрасочным факелом	1	43	117661	Прутковые тиски с двойными поворотными зажимами	1
39	FTxxxx	ПЛОСКОЕ СОПЛО, см. Комплекты плоских сопел, стр. 39	1	50	112307	КОЛЕНО, наружное; 1/8 прт (наруж. х внутр.)	2
40	246360	УПЛОТНИТЕЛЬНОЕ КОЛЬЦО; ПТФЭ; только для моделей с плоским соплом; комплект из 3 штук; см. Комплекты плоских сопел, стр. 39	1	52	15B817	ПРОМЫВОЧНЫЙ КОЛЛЕКТОР распылителя	1
				53	117642	ШЕСТИГРАННЫЙ ГАЕЧНЫЙ КЛЮЧ; 5/16 дюйма	1
				54	118575	Отвертка, перо 1/8	1

Комплекты деталей камер смешивания

Круглый окрасочный факел

Комплект деталей камер смешивания (включает в себя сверла)	Размер отверстия сопла	Размер сверла для прочистки сопла дюймов (мм)	Размер отверстия для смешивания методом столкновения	Размер сверла для прочистки отверстий для смешивания методом столкновения дюймов (мм)	Размер раззенкованного отверстия	Размер сверла для раззенкованного отверстия дюймов (мм)
PC20RD	0,042	#58 (1,00)	0,020	#76 (0,50)	0,060	#53 (1,50)
PC29RD	0,052	#55 (1,3)	0,029	#69 (0,7)	0,06	#53 (1,5)
PC37RD	0,052	#55 (1,30)	0,037	#63 (0,94)	Н/Д	Неприменимо
PC42RD	0,06	#53 (1,5)	0,042	#58 (1)	Неприменимо	Неприменимо
PC47RD	0,0635	1/16 (1,59)	0,0469	#56 (1,18)	Н/Д	Неприменимо
PC52RD	0,07	#50 (1,75)	0,052	#55 (1,3)	Неприменимо	Неприменимо
PC60RD	0,086	#44 (2,15)	0,060	#53 (1,50)	Н/Д	Неприменимо
PC70RD	0,094	2,35 (3/32)	0,070	#50 (1,75)	Н/Д	Неприменимо

Плоский окрасочный факел

Комплект деталей смесительной камеры (вкл. сверла и уплотнительное кольцо)	Размер отверстия сопла	Размер сверла для прочистки сопла, дюймы (мм)	Размер отверстия для смешивания методом столкновения	Размер сверла для прочистки отверстий для смешивания методом столкновения, дюйм (мм)	Размер раззенкованного отверстия	Размер сверла для раззенкованного отверстия, дюймов (мм)
PC20FL	0,094	2,35 (3/32)	0,020	#76 (0,50)	0,060	#53 (1,50)
PC29FL	0,094	2,35 (3/32)	0,029	#69 (0,70)	0,060	#53 (1,50)
PC42FL	0,094	2,35 (3/32)	0,042	#58 (1,00)	Н/Д	Неприменимо

Широкий окрасочный факел

распылители с камерой смешивания с широким окрасочным факелом распыляют материал по более широкому факелу, чем распылители со стандартной камерой смешивания.

Комплект	Диаметр окрасочного факела на расстоянии 609,6 мм (24 дюйма) от окрашиваемой поверхности дюймы (мм)	Расход, эквивалентный размеру камеры смешивания	Размеры сверла для прочистки сопла дюймов (мм)	Размер сверла для прочистки отверстий для смешивания методом столкновения, дюйм (мм)
PC22WD	8 (203,2)	Н/Д	0,047 (1,20)	#74, 0,022 (0,56)

Комплекты плоских сопел

Плоское сопло (ссыл. № 39)	Размер окрасочного факела в дюймах (мм)
FT0424	низкий расход, 8–10 (203–254)
FT0438	средний расход, 8–10 (203–254)
FT0624	низкий расход, 12–14 (305–356)
FT0638	средний расход, 12–14 (305–356)
FT0838	средний расход, 16–18 (406–457)
FT0848	высокий расход, 16–18 (406–457)

Обозначения плоских сопел

Пример для артикула FT0848:

FT	08	48
FT = плоское сопло	x2 = длина окрасочного факела (8 x 2 = 16 дюймов)	Эквивалентный диаметр отверстия (0,048 дюйма)

Комплекты деталей сеточных фильтров для обратных клапанов

Каждый комплект включает десять фильтрующих сеток.

Стандартным фильтром для распылителя является сетчатый фильтр 80 меш.

Артикул	Описание
246357	40 меш (375 мкм, 0,015 дюйма)
246358	60 меш (238 мкм, 0,010 дюйма)
246359	80 меш (175 мкм, 0,007 дюйма)

Комплект сверл

119386

Комплект включает 20 прочистных сверл размером от #61 до #80.

Комплект прочищающих сверл для рукоятки с продувкой воздухом

248969

В комплекте содержатся все 5 сверл очень большой длины для прочистки воздушных каналов в рукоятке распылителя с продувкой воздухом.

Подходящие жидкости для хранения картриджа

Жидкость для хранения	Артикул
TSL	206994, 206995, 206996
Насосное масло ISO	217374, 218656

Комплекты картриджей

Артикул	Описание	Кол-во
19Y300	Комплект картриджа Fusion PC, 1 упаковка	1
19Y301	Комплект картриджа Fusion PC, 3 упаковки	3
19Y308*	Комплект картриджа Fusion PC, 5 упаковки	5

* Включает в себя смазочный инструмент (71), разделительный инструмент (70) и домкратный винт (72).

Инструменты для картриджа Fusion PC

25P660

Комплект включает в себя сменный домкратный винт, смазочный инструмент и разделительный инструмент; предназначен для облегчения снятия картриджа, поиска и устранения неисправностей.











Комплекты сверл

Сверла предназначены для очистки отверстий распылителя. Иллюстрации приведены для сравнения диаметра. Действительная длина может отличаться.

ПРИМЕЧАНИЕ: Не все размеры применимы для Вашего пистолета-распылителя.



Номер комплекта	Кол-во	Размер сверла			Изображение
		номинальный размер	дюймы	мм	
249115	6	1/8	0,125	3,18	
246623	3	#32	0,116	2,90	
246810	3	7/64	0,109	2,77	
246813	3	#39	0,099	2,51	
246624	3	3/32	0,094	2,39	
246812	3	#43	0,089	2,26	
246625	3	#44	0,086	2,18	
248639	6	2,15 мм	0,085	2,15	
249114	6	#45	0,082	2,08	
246811	3	2 мм	0,079	2,00	
246626	6	#50	0,070	1,78	
249113	6	#52	0,64	1,63	
248893	6	1/16	0,062	1,59	
246627	6	#53	0,060	1,52	
249112	6	1,45 мм	0,057	1,45	
246809	6	#54	0,055	1,40	
246628	6	#55	0,052	1,32	
249764	6	1,20 мм	0,047	1,20	
246814	6	#56	0,046	1,18	
246629	6	#58	0,042	1,07	
246808	6	#60	0,040	1,02	

Номер комплекта	Кол-во	Размер сверла			Изображение
		номинальный размер	дюймы	мм	
248640	6	#61	0,039	0,99	
248618	6	#63	0,037	0,94	
248891	6	#66	0,033	0,84	
246807	6	#67	0,032	0,81	
246630	6	#69	0,029	0,74	
248892	6	#70	0,028	0,71	
246815	6	#73	0,024	0,61	
276984	6	#74	0,023	0,57	
246631	6	#76	0,020	0,51	
246816	6	#77	0,018	0,46	
246817	6	#81	0,013	0,33	

Комплекты расширительных сверл

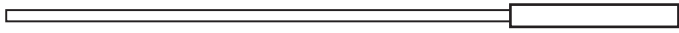
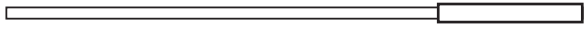
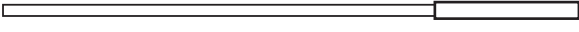
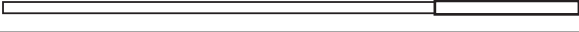
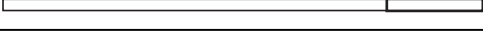
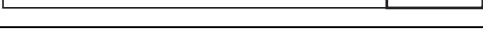
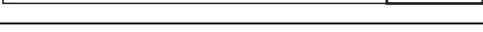
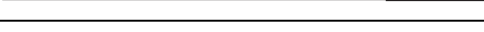
Номер комплекта	Кол-во	Размер расширительного сверла			Изображение
		номинальный размер	дюймы	мм	
25B041	1	#32	0,116	2,90	
25B040	1	3/32	0,094	2,39	
25B039	1	#44	0,086	2,18	
25B038	1	#50	0,070	1,78	
25B037	1	1/16	0,062	1,59	
25B035	1	#53	0,060	1,52	
25B034	1	#55	0,052	1,32	
25B032	1	#58	0,042	1,07	

Принадлежности

Комплекты удлинительных элементов наконечников

В комплектах содержатся удлинительные элементы, уплотнения для плоского и круглого наконечников, прочищающее сверло и инструкции. Комплекты удлинительных элементов наконечников включают в себя уплотнения удлинительных элементов наконечников. См. **Комплекты уплотнений для удлинительных элементов наконечников**.

ПРИМЕЧАНИЕ: Для комплекта удлинительных насадок требуется комплект удлинительной насадки воздушной головки 248020 (приобретается отдельно).

Комплект	Диаметр x длина отверстия, дюймы (мм)	Рекомендуемые Камеры смешивания	Расстояние распыления, футы (мм)	Диаметр окрасочного факела в дюймах (мм)
248010	0,042 x 0,50 (1,06 x 12,7)	PC20RD/PC20FL	15 (4,57)	10 (254)
248011	0,052 x 0,50 (1,32 x 12,7)	PC29RD/PC29FL	12 (3,66)	10 (254)
248012	0,060 x 0,50 (1,52 x 12,7)	PC42RD/PC42FL	12 (3,66)	12 (305)
248013	0,070 x 0,50 (1,78 x 12,7)	PC52RD	8 (2,44)	20 (508)
248014	0,042 x 1,0 (1,06 x 25,4)	PC20RD/PC20FL	15 (4,57)	10 (254)
248015	0,052 x 1,0 (1,32 x 25,4)	PC29RD/PC29FL	12 (3,66)	8 (203)
248016	0,060 x 1,0 (1,52 x 25,4)	PC42RD/PC42FL	12 (3,66)	8 (203)
248017	0,070 x 1,0 (1,78 x 25,4)	PC52RD	8 (2,44)	8 (203)

* Измерено при высоте падения менее 203 мм (8 дюймов) в центр потока при статическом давлении 8,4 МПа (84 бар; 1200 psi).

Комплекты уплотнений для удлинительных элементов наконечников

В комплектах содержатся 5 уплотнений.

ПРИМЕЧАНИЕ: Чтобы подойти к смесительным камерам Fusion PC, уплотнения удлинительных насадок в комплектах удлинительных насадок, заливочного сопла и модификации для разбрызгивания должны быть серии "B" или выше. В целях идентификации цвет уплотнения удлинительной насадки серии "B" изменен с белого на черный.

Номер комплекта	Описание
248018	Комплект уплотнений для удлинительных элементов плоского наконечника
248019	Комплект уплотнений для удлинительных элементов круглого наконечника

Комплекты воздушных головок удлинителей наконечников

248020

Содержит воздушную головку для использования с комплектами удлинительных элементов наконечников 248010-248017.

Комплект для распыления на деревянный каркас плоским окрасочным факелом 249421

Для плоского окрасочного факела с большим расходом материала. Для использования только с плоскими камерами смешивания: PC29FL, PC42FL. Содержит детали переходника и прочищающий инструмент. Камера смешивания для плоского окрасочного факела не включена в комплект. Приобретается отдельно. Для снижения расхода и уменьшения окрасочного факела по заказу доступен наконечник FTM762.

ПРИМЕЧАНИЕ: Чтобы подойти к смесительным камерам Fusion PC, комплект должен быть серии "B" или выше.

24C358

Опция для каркасной стены TP100 для распыления вспененной изоляции в каркасные стены.

Комплект заливочного сопла 248528

Модификация распылителя с продувкой воздухом в целях выполнения заливки. Содержит сопло, уплотнения, трубку и прочищающие сверла.

ПРИМЕЧАНИЕ: Комплект заливочного сопла использует уплотнения удлинительных насадок. Информацию о совместимости см. в разделе **Комплекты уплотнений для удлинительных элементов наконечников**.

Комплект для очистки распылителя

15D546

В комплект входят 11 инструментов и щеток для очистки распылителя.

Комплекты шланговых переходников

246944

Для подсоединения распылителя не от фирмы Graco к подогреваемому шлангу от фирмы Graco.

248029

Для подсоединения пистолета-распылителя модели Fusion от фирмы Graco к комплекту шлангов для пистолета модели D не от фирмы Graco.

246945

Для подсоединения распылителя Graco Fusion к шлангу с подогревом не от фирмы Graco.

Комплект модификации для разбрызгивания

248414

Модификация распылителя Fusion с продувкой воздухом в целях нанесения крупных капель при небольшом перерасходе материала, только для круглого окрасочного факела. Содержит воздушную головку, наконечник, держатель, уплотнение и прочищающие сверла.

ПРИМЕЧАНИЕ: Комплект модификации для разбрызгивания использует уплотнения удлинительных насадок. См. раздел **Комплекты уплотнений для удлинительных элементов наконечников**, стр. 42.

Чехол для распылителя

244914

Сохраняет распылитель чистым во время распыления. Комплект из 10 шт.

Смазочный материал для восстановления распылителя

248279, 113 г (4 унции) [10 штук]

Водостойкий смазочный материал на литиевой основе с хорошей адгезией. Паспорт безопасности (SDS) доступен на веб-сайте www.graco.com.

Картридж со смазкой для выключения распылителя

Картридж 248280, 85 г (3 унции) [10 штук]

Специальная маловязкая консистентная смазка легко проходит через каналы распылителя для предотвращения отвердевания двухкомпонентных материалов и поддержания каналов в чистоте.

Промывочный коллектор

Блок коллектора, 15B817

См. поз. 52.

Комплект деталей с канистрой для промывки оборудования растворителем

Чаша для растворителя 248139, 0,95 л (1 кварта)

В комплекте с промывочным коллектором 15B817 для промывки пистолета растворителем. Оборудование можно переносить, в результате чего промывать распылитель можно на расстоянии от него. См. руководство комплекта для промывки растворителем. См. **Сопутствующие руководства**, стр. 3.



T14165a

Комплект деталей с ведром для промывки оборудования с помощью растворителя

248229, ведро 19 л (5 галл.)

В комплект входят промывочный коллектор с отдельными запорными клапанами А и В и регулятор подачи воздуха. См. руководство комплекта для промывки растворителем. См. **Сопутствующие руководства**, стр. 3.

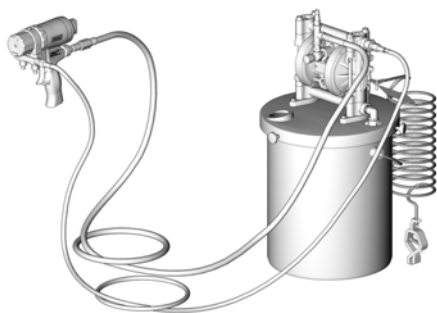

T14211b

Инструмент для очистки наконечников

15D234

Разработан для внутреннего пространства и шлицев плоского сопла CeramTip™.

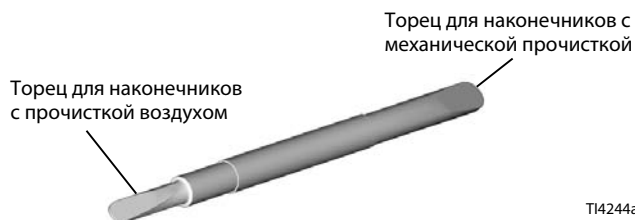

Циркуляционный коллектор

246362

Материальный коллектор крепится к распылителю и предназначается для предварительного подогрева шланга. См. руководство по эксплуатации набора для циркуляционного коллектора. См. **Сопутствующие руководства**, стр. 3.

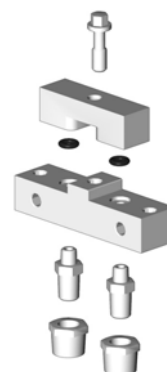

T13877a

Технические характеристики

Распылитель Fusion PC		
	Американская система	Метрическая система
Максимальное рабочее давление материала	3500 psi	24,5 МПа, 245 бар
Минимальное давление воздуха на впуске	80 psi	0,56 МПа, 5,6 бар
Максимальное давление воздуха на впуске	130 psi	0,9 МПа, 9 бар
Диапазон расхода воздуха	См. следующую схему	
Типовой расход у распылителя с круглым окрасочным факелом	См. схему Распылители с круглым окрасочным факелом на странице 4	
Типовой расход у распылителя с плоским окрасочным факелом	См. схему Распылители с плоским окрасочным факелом на странице 5	
Максимальная температура материала	200° F	94° C
Размер впускного канала подачи воздуха	1/4 npt (быстроразъемный ниппель)	
Размер впускного отверстия для компонента А (изоцианаты)	-5 JIC	1/2-20 UNF
Размер впускного отверстия для компонента В (смола)	-6 JIC	9/16-18 UNF
Размеры	8,1 x 8,1 x 3,3 дюймов	206 x 206 x 84 мм
Масса	2,9 фунтов	1,3 кг
Смачиваемые детали		
Распылитель	Алюминий, нержавеющая сталь, углеродистая сталь, карбид, химически стойкие уплотнительные кольца	
Воздушные/смазочные отверстия картриджа	Нержавеющая сталь, алюминий, анодированный алюминий, химически нестойкие уплотнительные кольца, нейлон	
Материальные отверстия картриджа	Нержавеющая сталь, химически стойкие уплотнительные кольца, анодированный алюминий, алюминий, поликарболой, нейлон	
Шум		
Максимальное звуковое давление	81,1 дБ(А) при использовании AR5252 при 0,7 МПа (7 бар; 100 psi)	
Максимальная звуковая мощность	91,0 дБ(А) при использовании AR5252 при 0,7 МПа (7 бар; 100 psi)	
<i>Звуковая мощность измерена по ISO-9416-2.</i>		
Примечания		
Все товарные знаки являются собственностью их владельцев.		

Расход воздуха на смесительную камеру

Давление воздуха (спусковой крючок не нажимается) МПа (бар, psi)	Размеры смесительных камер (кв.куб.футов/мин (м ³ /мин))						
	PC20RD	PC29RD	PC37RD	PC42RD	PC52RD	PC60RD	PC70RD
80 (0,56, 5,6)	0,8 (0,022)	1,4 (0,039)	2,0 (0,056)	2,6 (0,073)	3,7 (0,104)	4,6 (0,129)	5,7 (0,160)
100 (0,7, 7)	0,9 (0,025)	1,7 (0,048)	2,9 (0,081)	3,1 (0,087)	4,6 (0,129)	5,7 (0,160)	7,1 (0,200)
130 (0,9, 9)	1,2 (0,034)	2,3 (0,064)	3,2 (0,090)	4,1 (0,115)	5,9 (0,165)	7,3 (0,204)	9,2 (0,258)

Законопроект 65 штата Калифорния (США)

РЕЗИДЕНТЫ КАЛИФОРНИИ

 **ПРЕДУПРЕЖДЕНИЕ:** Раковые заболевания и вред репродуктивной системе —
www.P65warnings.ca.gov.

Стандартная гарантия компании Graco

Компания Graco гарантирует, что во всем оборудовании, упомянутом в настоящем документе, произведенном компанией Graco и маркированном ее наименованием, на момент его продажи первоначальному покупателю отсутствуют дефекты материала и изготовления. За исключением случаев предоставления каких-либо особых, расширенных или ограниченных гарантий, опубликованных компанией Graco, компания обязуется в течение двенадцати месяцев с момента продажи отремонтировать или заменить любую деталь оборудования, которая будет признана компанией Graco дефектной. Эта гарантия действительна только в том случае, если оборудование устанавливается, эксплуатируется и обслуживается в соответствии с письменными рекомендациями компании Graco.

Ответственность компании Graco и эта гарантия не распространяются на случаи общего износа оборудования, а также на любые неисправности, повреждения или износ, вызванные неправильным монтажом или эксплуатацией, абразивным истиранием или коррозией, недостаточным или неправильным техническим обслуживанием, халатностью, авариями, внесением изменений в оборудование или применением деталей других производителей. Кроме того, компания Graco не несет ответственности за неисправности, повреждения или износ, вызванные несовместимостью оборудования компании Graco с устройствами, вспомогательными принадлежностями, оборудованием или материалами, которые не были поставлены компанией Graco, либо неправильным проектированием, изготовлением, монтажом, эксплуатацией или техническим обслуживанием устройств, вспомогательных принадлежностей, оборудования или материалов, которые не были поставлены компанией Graco.

Эта гарантия имеет силу при условии предварительно оплаченного возврата оборудования, в котором предполагается наличие дефектов, уполномоченному дистрибьютору компании Graco для проверки заявленных дефектов. В случае подтверждения заявленного дефекта компания Graco обязуется бесплатно отремонтировать или заменить все дефектные детали. Оборудование будет возвращено первоначальному покупателю с предварительной оплатой транспортировки. Если в результате проверки оборудования не будет выявлено никаких дефектов материалов или изготовления, ремонт будет проведен за разумную плату, которая может включать стоимость работ, деталей и транспортировки.

НАСТОЯЩАЯ ГАРАНТИЯ ЯВЛЯЕТСЯ ИСКЛЮЧИТЕЛЬНОЙ И ЗАМЕНЯЕТ ВСЕ ПРОЧИЕ ГАРАНТИИ, ЯВНО ВЫРАЖЕННЫЕ ИЛИ ПОДРАЗУМЕВАЕМЫЕ, ВКЛЮЧАЯ, ПОМИМО ПРОЧЕГО, ГАРАНТИЮ ТОВАРНОГО СОСТОЯНИЯ ИЛИ ГАРАНТИЮ ПРИГОДНОСТИ ДЛЯ ОПРЕДЕЛЕННОЙ ЦЕЛИ.

Указанные выше условия определяют рамки обязательств компании Graco и меры судебной защиты покупателя в случае любого нарушения гарантии. Покупатель согласен с тем, что применение других средств судебной защиты (включая, помимо прочего, случайные или косвенные убытки в связи с упущенной выгодой, упущенными сделками, травмами персонала или порчей имущества, а также любые иные случайные или косвенные убытки) невозможно. Все претензии по случаям нарушения гарантии должны быть предъявлены в течение двух (2) лет с момента продажи.

КОМПАНИЯ GRACO НЕ ПРЕДОСТАВЛЯЕТ НИКАКИХ ГАРАНТИЙ, ЯВНЫХ ИЛИ ПОДРАЗУМЕВАЕМЫХ, ОТНОСИТЕЛЬНО ТОВАРНОЙ ПРИГОДНОСТИ ИЛИ СООТВЕТСТВИЯ КАКОЙ-ЛИБО ОПРЕДЕЛЕННОЙ ЦЕЛИ В ОТНОШЕНИИ ВСПОМОГАТЕЛЬНЫХ ПРИНАДЛЕЖНОСТЕЙ, ОБОРУДОВАНИЯ, МАТЕРИАЛОВ И КОМПОНЕНТОВ, ПРОДАВАЕМЫХ, НО НЕ ПРОИЗВОДИМЫХ КОМПАНИЕЙ GRACO. На указанные изделия, проданные, но не изготовленные компанией Graco (например, электродвигатели, переключатели, шланги и т. д.), распространяется действие гарантий их производителя, если таковые имеются. Компания Graco будет оказывать покупателю надлежащее содействие в предъявлении любых претензий по случаям нарушения таких гарантийных обязательств.

Компания Graco ни в коем случае не берет на себя ответственность за косвенные и случайные убытки, ущерб, определяемый особыми обстоятельствами либо появившийся в связи с поставкой компанией Graco оборудования согласно данному документу, или за урон вследствие снабжения, использования каких-либо продуктов или других товаров, проданных по условиям настоящего документа, будь то в связи с нарушением договора, нарушением гарантии, небрежностью со стороны компании Graco или в каком-либо ином случае.

Информация о компании Graco

Самую актуальную информацию о продукции компании Graco, см. на веб-сайте

www.graco.com.

Информация о патентах представлена на веб-сайте www.graco.com/patents.

ЧТОБЫ РАЗМЕСТИТЬ ЗАКАЗ, обратитесь к своему дистрибьютору фирмы Graco или позвоните по указанному ниже телефону, чтобы узнать координаты ближайшего дистрибьютора.

Телефон: 612-623-6921 **или номер для бесплатных звонков:** 1-800-328-0211, **Факс:** 612-378-3505

Все письменные и визуальные данные, содержащиеся в настоящем документе, отражают самую свежую информацию об изделии, имеющуюся на момент публикации. Компания Graco оставляет за собой право в любой момент вносить изменения без уведомления.

Перевод оригинальных инструкций. This manual contains Russian. MM 3A7314

Главный офис компании Graco: Миннеаполис

Международные представительства: Бельгия, Китай, Япония, Корея

GRACO INC. И ДОЧЕРНИЕ ПРЕДПРИЯТИЯ • P.O. BOX 1441 • MINNEAPOLIS MN 55440-1441 • USA (США)

© Graco Inc., 2020. Все производственные объекты компании Graco зарегистрированы согласно стандарту ISO 9001.

www.graco.com
Редакция G, май 2020