

# FinishPro™ HVLP 7.0/9.0/9.5

3A4974G

PL

**Wyłącznie do zastosowań profesjonalnych. Do zastosowań przy użyciu przenośnych natrysków do powłok o gładkim wykończeniu.**

**Urządzenie nie zostało zatwierdzone do zastosowań w atmosferach wybuchowych lub miejscach niebezpiecznych.**

FinishPro HVLP 7.0/9.0 Standard

FinishPro HVLP 7.0/9.0/9.5 ProContractor

FinishPro HVLP 9.5 ProComp

Aby uzyskać dodatkowe informacje o modelu, patrz strona 3

Maksymalne ciśnienie robocze 0,07 MPa (0,7 bara, 10 psi)

Modele ProComp: Maksymalne ciśnienie robocze cieczy 0,35 MPa (3,5 bara, 50 psi)



## Istotne instrukcje dotyczące bezpieczeństwa

Należy zapoznać się ze wszystkimi ostrzeżeniami i instrukcjami zawartymi w niniejszym dokumencie oraz instrukcjach powiązanych. Należy zapoznać się z elementami sterującymi oraz znać zasady właściwego użytkowania urządzenia. Należy zachować niniejsze instrukcje.

### Powiązane instrukcje:

3A4980

Pistolet



## WARNING

### ZAGROŻENIE POŻAREM I WYBUCHEM

- Silnik turbinowy wytwarza iskry. Urządzenie natryskujące należy ustawić co najmniej 6 m (20 stóp) od obszaru natryskiwania. W razie konieczności należy użyć dodatkowego węża.
- Natryskiwanie materiałów łatwopalnych lub zapalnych w zakładzie lub lokalizacji stałej musi spełniać wymogi NFPA 33 i OSHA 1910.94(c) na terenie Stanów Zjednoczonych oraz wszelkie podobne lokalne rozporządzenia obowiązujące w innych krajach.

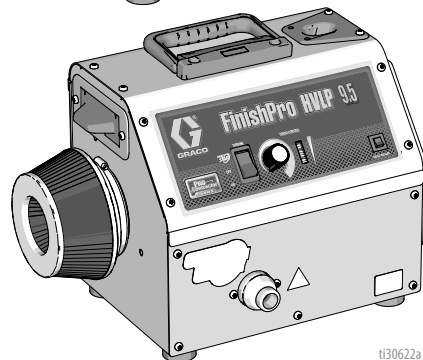
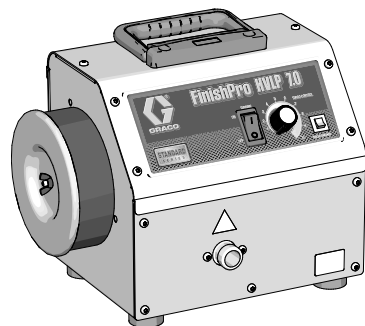

**SERVICE**  
to every customer, every time

www.graco.com/techsupport

t130622a



## Spis treści

<b>Modele</b> .....	<b>3</b>
Najważniejsze funkcje .....	3
<b>Ostrzeżenia</b> .....	<b>4</b>
<b>Zasady działania urządzenia natryskowego</b> .....	<b>7</b>
Modele standardowe .....	7
Modele ProContractor .....	8
Modele ProComp .....	9
<b>Procedura odciążenia</b> .....	<b>10</b>
<b>Konfiguracja</b> .....	<b>11</b>
Przygotowanie cieczy i obrabianego elementu .....	12
Wybór zestawu cieczy .....	12
<b>Rozruch</b> .....	<b>13</b>
Wypełnić system FlexLiner .....	13
Wypełnić zbiornik zdalny (dotyczy tylko modeli ProComp) ..	14
<b>Rozruch</b> .....	<b>16</b>
Montaż nakrywki .....	17
<b>Jak prowadzić natryskiwanie</b> .....	<b>19</b>
Techniki natryskiwania .....	19
Włączanie pistoletu .....	19
Celowanie pistoletem .....	20
Ponowne napełnianie pojemnika FlexLiner .....	20
Ponowne wypełnianie zbiornika zdalnego .....	20
<b>Czyszczenie</b> .....	<b>21</b>
<b>Rozwiązywanie problemów</b> .....	<b>27</b>
<b>Części</b> .....	<b>30</b>
Modele standardowe .....	30
<b>Lista części — modele Standard</b> .....	<b>31</b>
<b>Części</b> .....	<b>32</b>
Modele ProContractor .....	32
<b>Lista części — modele ProContractor</b> .....	<b>33</b>
<b>Części</b> .....	<b>34</b>
Modele ProComp .....	34
<b>Lista części — modele ProComp</b> .....	<b>35</b>
<b>Części — przewody zasilania i akcesoria</b> .....	<b>36</b>
<b>Lista części — przewody zasilania i akcesoria</b> .....	<b>37</b>
<b>Schematy połączeń instalacji (Standard)</b> .....	<b>38</b>
<b>Schematy połączeń instalacji (Standard)</b> .....	<b>39</b>
<b>Schematy połączeń instalacji (ProContractor)</b> .....	<b>40</b>
<b>Schematy połączeń instalacji (ProComp)</b> .....	<b>41</b>
<b>Parametry techniczne</b> .....	<b>42</b>
<b>Standardowa gwarancja firmy Graco</b> .....	<b>46</b>
<b>Informacje o firmie Graco</b> .....	<b>47</b>

## Modele

### Najważniejsze funkcje

<b>TurboControl</b> — Nie funkcja dostępna we wszystkich modelach	<ul style="list-style-type: none"> <li>• Umożliwia użytkownikowi dostosowanie sposobu działania urządzenia natryskującego do potrzeb związanych z konkretnym zastosowaniem.</li> <li>• Należy stosować najniższe ustawienie, zapewniające wymagany poziom wykończenia.</li> <li>• Ogranicza gromadzenie ciepła oraz poziom hałasu w miejscu pracy.</li> </ul>
<b>SmartStart</b> — Funkcja dostępna tylko w przypadku modeli ProContractor i ProComp	<ul style="list-style-type: none"> <li>• Urządzenie natryskujące zostaje wyłączone w razie braku aktywnego natryskiwania; aby ponownie uruchomić urządzenie natryskujące, należy nacisnąć wyzwalacz pistoletu.</li> <li>• Ogranicza gromadzenie ciepła oraz poziom hałasu w miejscu pracy.</li> <li>• Jeśli funkcja SmartStart nie jest potrzebna, należy ustawić przełącznik w pozycji ON (Wł.).</li> </ul>
<b>System FlexLiner</b> — Nie funkcja dostępna we wszystkich modelach	<ul style="list-style-type: none"> <li>• Umożliwia użytkownikowi natryskiwanie pistoletem pod dowolnym kątem bez konieczności zmiany położenia zbiornika.</li> <li>• Ogranicza czas czyszczenia dzięki brakowi rury ssącej i jednorazowej okładzinie.</li> <li>• Połączenie umożliwiające szybką wymianę zbiornika.</li> </ul>

	VAC	Model	Numer części	Wąż			Pistolet natryskowy		Zestawy cieczy		
				6,07 m (20 stóp)	9,14 m (30 stóp)	Bicz o dł. 1,22 m (4 stopy)	Edge II	Edge II Plus	Nr 3	Nr 4	Nr 5
	120 USA	7.0 Standard	17U105								
		7.0 Standard	17N263	✓			✓		✓		
		9.0 Standard	17N264	✓			✓		✓		
		7.0 ProContractor	17N265		✓			✓	✓	✓	
		9.0 ProContractor	17N266		✓			✓	✓	✓	
		9.5 ProContractor	17N267		✓	✓		✓	✓	✓	✓
		9.5 ProComp	17N269		✓	✓		✓*	✓	✓	✓
	230 CEE 7/7	7.0 Standard	17P528	✓			✓		✓		
		9.0 Standard	17P529	✓			✓		✓		
		7.0 ProContractor	17P530		✓	✓		✓	✓	✓	
		9.0 ProContractor	17P531		✓	✓		✓	✓	✓	
		9.5 ProContractor	17P532		✓	✓		✓	✓	✓	✓
		9.5 ProComp	17P533		✓	✓		✓*	✓	✓	✓
	110 UK	7.0 Standard	17T980	✓			✓		✓		
		9.5 ProContractor	17T982		✓	✓		✓	✓	✓	✓
	230 Europe Multi / UK	7.0 Standard	17P534	✓			✓		✓		
		9.0 Standard	17P535	✓			✓		✓		
		7.0 ProContractor	17P536		✓	✓		✓	✓	✓	
		9.0 ProContractor	17P537		✓	✓		✓	✓	✓	
		9.5 ProContractor	17P538		✓	✓		✓	✓	✓	✓
		9.5 ProComp	17P539		✓	✓		✓*	✓	✓	✓
	230 Asia / ANZ / SCA	7.0 Standard	17R074	✓			✓		✓		
		9.0 Standard	17R075	✓			✓		✓		
		7.0 ProContractor	17R078		✓			✓	✓	✓	
		9.0 ProContractor	17R079		✓			✓	✓	✓	
		9.5 ProContractor	17R080		✓	✓		✓	✓	✓	✓
		9.5 ProComp	17R081		✓	✓		✓*	✓	✓	✓

\*Modele ProComp — Pistolet natryskowy Edge II Plus do zbiornika zdalnego. Zawiera zestaw adaptacyjny systemu FlexLiner.

## Ostrzeżenia

Poniższe ostrzeżenia dotyczą konfiguracji, użytkowania, uziemiania, konserwacji oraz napraw opisywanego urządzenia. Symbol wykrzyknika oznacza ostrzeżenie ogólne, a symbol niebezpieczeństwa oznacza występowanie ryzyka związanego z daną procedurą. Gdy te symbole pojawiają się w treści instrukcji lub na etykietach ostrzeżenia, należy odnieść się do niniejszych ostrzeżeń. W stosownych miejscach w treści niniejszej instrukcji obsługi mogą pojawiać się symbole niebezpieczeństwa oraz ostrzeżenia związane z określonym produktem, których nie opisano w niniejszej części.

### **WARNING**



#### **UZIEMIENIE**

Produkt ten trzeba uziemić. W przypadku zwarcia elektrycznego, uziemienie zmniejsza ryzyko porażenia prądem elektrycznym dzięki przewodowi umożliwiającemu upływ prądu elektrycznego. Produkt jest wyposażony w kabel posiadający przewód uziemiający z właściwą wtyczką uziemienia. Wtyczkę należy umieścić w gniazdku, które jest właściwie zamocowane oraz uziemione zgodnie ze wszystkimi lokalnymi przepisami i zarządzeniami.

- Niewłaściwa instalacja wtyczki z uziemieniem może stwarzać ryzyko porażenia prądem elektrycznym.
- Podczas naprawy lub wymiany przewodu lub wtyczki nie podłączać przewodu uziemiającego do żadnego złącza.
- Przewód z izolacją o zielonej powierzchni zewnętrznej (w żółte paski lub bez nich) to przewód uziemiający.
- Skonsultować się z wykwalifikowanym elektrykiem lub serwisantem, jeśli instrukcje dotyczące uziemienia nie są całkowicie zrozumiałe lub jeśli istnieje wątpliwość, czy produkt jest właściwie uziemiony.
- Nie przerabiać załączonej wtyczki; jeśli nie pasuje ona do gniazdka, wykwalifikowany elektryk powinien zainstalować właściwe gniazdko.
- Produkt jest przeznaczony do stosowania w obwodzie o napięciu znamionowym 120 V lub 230 V i zawiera wtyczkę uziemienia podobną do tej przedstawionej na rysunku poniżej.

120 V USA

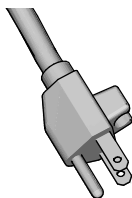

230 V

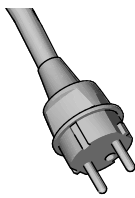

230 V Nowa Zelandia

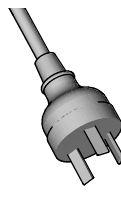

ti24583b

- Produkt należy podłączać wyłącznie do gniazdka o tej samej konfiguracji co wtyczka.
- Nie stosować przejściówek z tym produktem.

#### **Przedłużacze:**

- Stosować wyłącznie przedłużacze 3-żyłowe z wtyczką uziemienia oraz uziemione gniazdko przyjmujące wtyczkę produktu.
- Upewnić się, że przedłużacz nie jest uszkodzony. W przypadku konieczności zastosowania przedłużacza, należy zastosować przewody 2,5 mm<sup>2</sup> (12 AWG) lub grubsze, a jego długość może wynosić maksymalnie 15 m (50 stóp), aby był on w stanie przesłać prąd pobierany przez urządzenie.
- Stosowanie przedłużacza o zbyt małym przekroju może skutkować spadkiem napięcia międzyprzewodowego w przewodzie, ubytkiem mocy i przegrzaniem.

## WARNING



### ZAGROŻENIE POŻAREM I WYBUCHEM

Znajdujące się w obszarze roboczym łatwopalne opary pochodzące z rozpuszczalników oraz farb mogą ulec zapłonowi lub eksplodować. Zasady zapobiegania wybuchowi, pożarowi lub eksplozji:



- Materiałów łatwopalnych i zapalnych nie należy natryskiwać w pobliżu otwartego ognia lub źródeł zapłonu, takich jak papierosy, silniki, sprzęt elektryczny czy folie malarskie z tworzywa sztucznego (potencjalne iskrzenie statyczne).
- Silnik turbinowy wytwarza iskry. Podczas natryskiwania, płukania, czyszczenia lub serwisowania urządzenie natryskujące musi znajdować się w dobrze wentylowanym miejscu, w odległości co najmniej 6 m (20 stóp) od obszaru natryskiwania. Nie natryskiwać modułu pompy.
- Podłączyć do uziemionego wylotu i użyć uziemionych przedłużaczy. Nie stosować adaptera 3-do-2.
- Nie stosować farb ani rozpuszczalników zawierających fluorowcowane węglowodory.
- W zamkniętej przestrzeni nie można natryskiwać cieczy palnych ani wybuchowych.
- Zapewnić dobrą wentylację przestrzeni, w której odbywa się natryskiwanie. Utrzymywać odpowiedni przepływ świeżego powietrza w tej przestrzeni.
- Nie wolno palić w obszarze natryskiwania ani natryskiwać w miejscach, w których występują płomienie oraz iskry.
- W obszarze natryskiwania nie wolno korzystać z przełączników światła, silników ani podobnych produktów generujących iskry.
- Obszar należy utrzymywać w czystości. Nie mogą się w nim znajdować pojemniki z farbami lub rozpuszczalnikami, szmaty i inne łatwopalne materiały.
- Należy sprawdzić skład natrykiwanych farb i rozpuszczalników. Zapoznać się z kartami charakterystyki substancji niebezpiecznej (SDS) oraz etykietami dostarczonymi z farbami i rozpuszczalnikami. Należy postępować zgodnie z instrukcjami bezpieczeństwa producenta farby i rozpuszczalników.
- W obszarze roboczym powinna znajdować się sprawna gaśnica.



### NIEBEZPIECZEŃSTWO PORAŻENIA PRĄDEM

Sprzęt wymaga uziemienia. Niewłaściwe uziemienie, skonfigurowanie lub użytkowanie systemu może spowodować porażenie prądem.



- Przed przystąpieniem do serwisowania urządzenia należy je wyłączyć i odłączyć przewody zasilania.
- Podłączać tylko do uziemionych gniazdek elektrycznych.
- Używać tylko 3-żyłowych przedłużaczy.
- Upewnić się, że elementy uziemienia urządzenia i przedłużaczy nie są uszkodzone.
- Nie wystawiać na działanie deszczu. Przechowywać w zamkniętym pomieszczeniu.



### NIEBEZPIECZEŃSTWO — URZĄDZENIE POD CIŚNIENIEM

Rozlana ciecz z urządzenia, wycieków lub pękniętych części może przedostać się do oczu lub na skórę i spowodować poważne obrażenia ciała.



- Po zakończeniu natryskiwania/dozowania i przed czyszczeniem, kontrolą lub serwisowaniem sprzętu należy wykonać **procedurę usuwania nadmiaru ciśnienia**.
- Dokręcić wszystkie połączenia doprowadzania cieczy przed włączeniem urządzenia.
- Codziennie sprawdzać węże, przewody, rury i złączki. Natychmiast naprawiać lub wymieniać zużyte lub uszkodzone części.

## WARNING



### ZAGROŻENIE ZWIĄZANE Z NIEPRAWIDŁOWYM UŻYTKOWANIEM URZĄDZENIA



Niewłaściwe użytkowanie urządzenia może prowadzić do śmierci lub kalectwa.

- Podczas malowania należy zawsze korzystać z odpowiednich rękawic, osłony oczu i aparatu oddechowego lub maski.
- Nie wolno uruchamiać urządzenia ani wykonywać natryskiwania w pobliżu dzieci. Dzieci nie powinny zbliżyć się do urządzenia.
- Nie wolno przekraczać normalnego zasięgu ani stawiać urządzenia na niestabilnym podłożu. Należy zachowywać stabilną postawę i równowagę.
- Należy utrzymywać koncentrację i skupić się na wykonywanej czynności.
- Nie obsługiwać urządzenia w stanie zmęczenia albo pod wpływem substancji odurzających lub alkoholu.
- Nie wolno załamywać ani nadmiernie wyginać węża.
- Nie wystawiać węża na działanie temperatury lub ciśnienia przekraczających wartości zalecane przez firmę Graco.
- Nie wolno używać węża do przesuwania lub podnoszenia wyposażenia.
- Nie zmieniać ani nie modyfikować sprzętu. Zmiany lub modyfikacje mogą spowodować unieważnienie atestów urzędowych oraz zagrożenie bezpieczeństwa.
- Upewnić się, czy urządzenie ma odpowiednie parametry znamionowe i czy jest zatwierdzone do użytku w środowisku, w którym jest użytkowane.



### NIEBEZPIECZEŃSTWO ZWIĄZANE Z CZĘŚCIAMI ALUMINIOWYMI POD CIŚNIENIEM

Stosowanie urządzeń ciśnieniowych z cieczami, które nie są przeznaczone do kontaktu z aluminium, może spowodować silną reakcję chemiczną i doprowadzić do rozerwania urządzenia. Niezastosowanie się do niniejszego ostrzeżenia może prowadzić do zgonu, powstania poważnych obrażeń ciała lub uszkodzenia mienia.

- Nie stosować 1,1,1-trichloroetanu, chlorku metylenu, innych halogenowanych rozpuszczalników węglowodorowych ani cieczy zawierających takie rozpuszczalniki.
- Nie stosować wybielacza chlorowego.
- Wiele innych cieczy może zawierać substancje chemiczne, które mogą wchodzić w reakcję z aluminium. Informacje na temat zgodności uzyskać można u dostawcy materiałów.



### NIEBEZPIECZEŃSTWO TOKSYCZNEGO DZIAŁANIA CIECZY LUB OPARÓW

W przypadku przedostania się do oczu lub na powierzchnię skóry, wprowadzenia do dróg oddechowych lub połknięcia toksyczne cieczy lub opary mogą spowodować poważne obrażenia ciała lub zgon.

- Zapoznać się z kartami charakterystyki substancji niebezpiecznych (SDS), aby uzyskać szczegółowe informacje na temat stosowanych płynów.
- Niebezpieczne cieczy należy przechowywać w odpowiednich pojemnikach, a ich utylizacja musi być zgodna z obowiązującymi wytycznymi.



### ŚRODKI OCHRONY OSOBISTEJ

Podczas przebywania w obszarze roboczym należy nosić odpowiedni sprzęt ochronny, który pomoże zapobiec poważnym obrażeniom ciała, w tym urazom oczu, utracie słuchu, wdychaniu toksycznych oparów oraz oparzeniom. Ten sprzęt ochronny obejmuje m.in.:

- okulary ochronne i środki ochrony słuchu;
- Aparaty oddechowe, odzież ochronną i rękawice zgodne z zaleceniami producenta cieczy oraz rozpuszczalnika.

### SPIS CALIFORNIA PROPOSITION 65

Produkt zawiera substancję chemiczną rozpoznaną przez Stan Kalifornia jako powodującą raka, wady okołoporodowe lub inne wady rozrodcze. Po zakończonej pracy należy umyć ręce.

# Zasady działania urządzenia natryskowego

## Zasady działania urządzenia natryskowego

### Modele standardowe

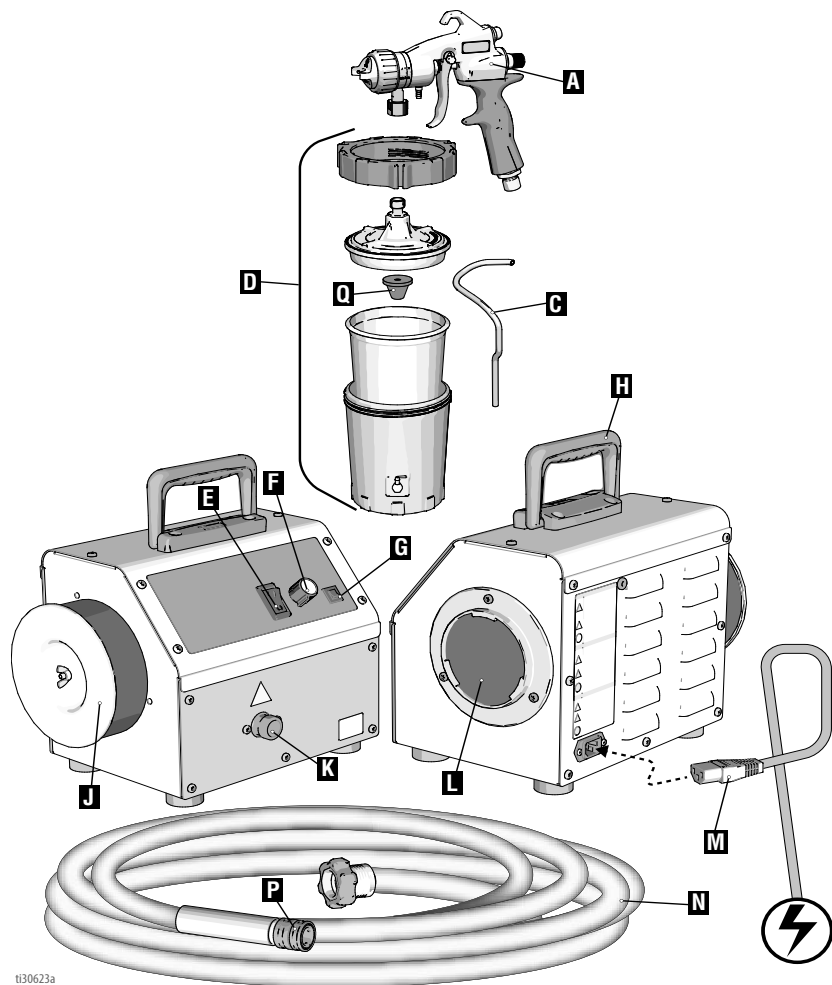

tt30623a

A	Pistolet natryskowy Edge II
C	Przewody pistoletu natryskowego
D	System FlexLiner
E	Przełącznik WŁ./WYŁ.
F	TurboControl (wybierz modele)
G	Resetowalny przerywacz automatyczny
H	Uchwyt urządzenia natryskowego

J	Filtr powietrza turbiny
K	Wylot powietrza
L	Filtr powietrza silnika
M	Przewód zasilania
N	Przewód pneumatyczny urządzenia natryskowego
P	Szybkozłączka
Q	Sito materiału

# Zasady działania urządzenia natryskowego

## Modele ProContractor

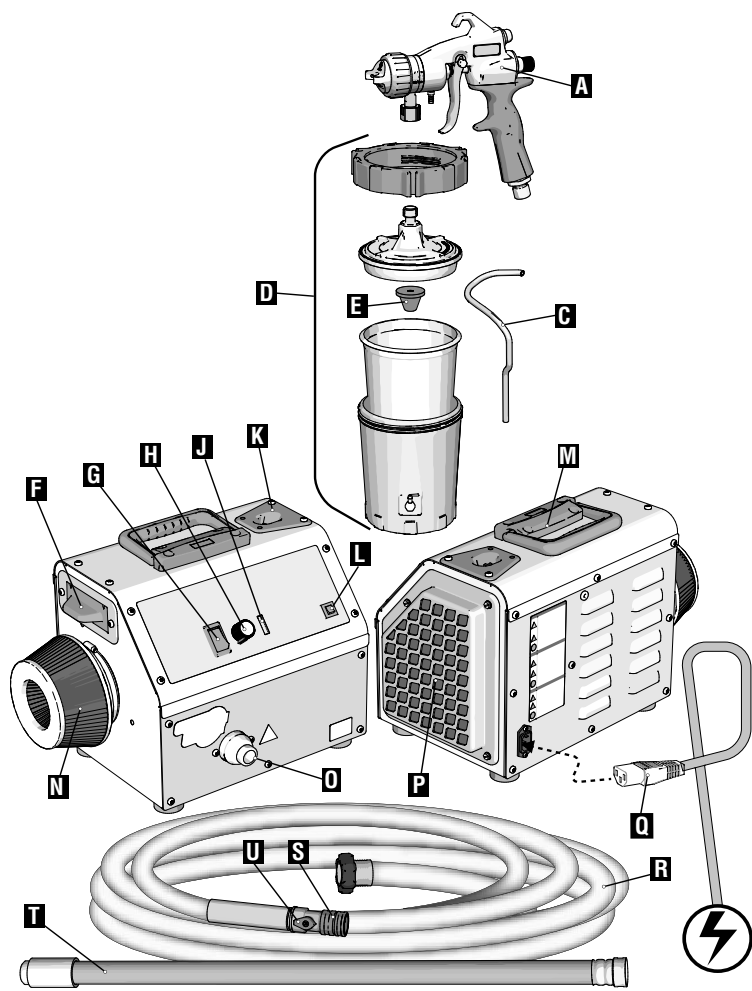

ti30754a

A	Pistolet natryskowy Edge II Plus
C	Przewody pistoletu natryskowego
D	System FlexLiner
E	Sito materiału
F	Przechowywanie zestawu cieczy
G	Przełącznik wł./wył./SmartStart
H	TurboControl
J	Kontrolka LED funkcji TurboControl
K	Uchwyt pistoletu natryskowego
L	Resetowalny przerywacz automatyczny

M	Uchwyt urządzenia natryskowego
N	Filtr powietrza turbiny
O	Wylot powietrza
P	Filtr powietrza silnika
Q	Przewód zasilania
R	Przewód pneumatyczny urządzenia natryskowego
S	Szybkozłączka
T	Wąż z końcówką biczową (wybrać modele)
U	Zawór pneumatyczny



# Zasady działania urządzenia natryskowego

## Modele ProComp

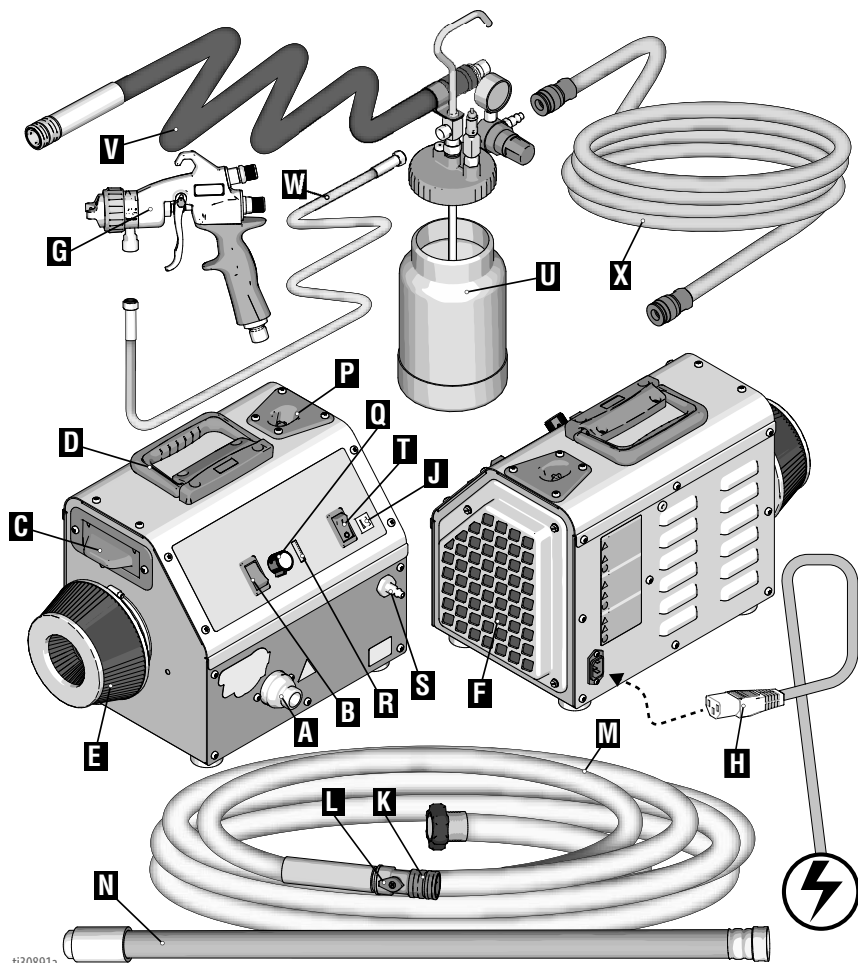

ti30891a

A	Wylot powietrza
B	Przełącznik wł./wyt./SmartStart
C	Przechowywanie zestawu cieczy
D	Uchwyt urządzenia natryskowego
E	Filtr powietrza turbiny
F	Filtr powietrza silnika
G	Pistolet natryskowy Edge II Plus
H	Przewód zasilania
J	Resetowalny przerywacz automatyczny
K	Szybkozłączka
L	Zawór pneumatyczny
M	Przewód pneumatyczny urządzenia natryskowego

N	Wąż biczowy
P	Uchwyt pistoletu natryskowego
Q	TurboControl
R	Kontrolka LED funkcji TurboControl
S	Wylot kompresora
T	Przełącznik WŁ./WYŁ. kompresora
U	Zbiornik zdalny 1,89 l (2 qt)
V	Wąż pneumatyczny pistoletu o dł. 1,52 m (5 stóp)
W	Wąż do cieczy zbiornika zdalnego o dł. 1,52 m (5 stóp)
X	Przezroczysty przewód pneumatyczny zbiornika zdalnego

# Procedura odciążenia

## Procedura odciążenia



Za każdym razem, kiedy pojawi się ten symbol, należy wykonać procedurę odciążenia.



Pistolet natryskowy znajduje się pod ciśnieniem. W celu ograniczenia ryzyka pryskania cieczy pod ciśnieniem przed zdjęciem zbiornika należy zawsze przeprowadzić **procedurę odciążania**.

1. Przełącznik WŁ./WYŁ. ustawić w położeniu **WYŁ.**

**Modele standardowe:**

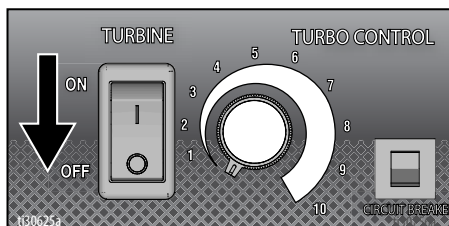

**Modele ProContractor i ProComp:**

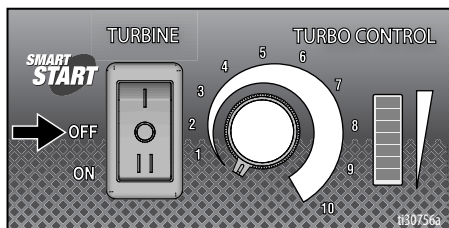

2. Wyjąć wtyczkę przewodu zasilania w celu wyłączenia zasilania.
3. Odłączyć pistolet natryskowy od przewodu pneumatycznego.

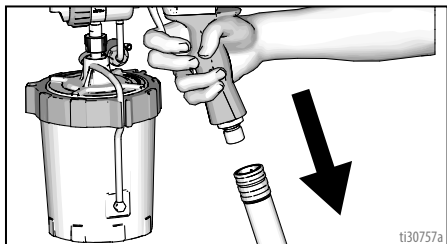

**W przypadku używania systemu FlexLiner:**

4. Odłączyć przewody od pistoletu w celu zwolnienia ciśnienia ze zbiornika.

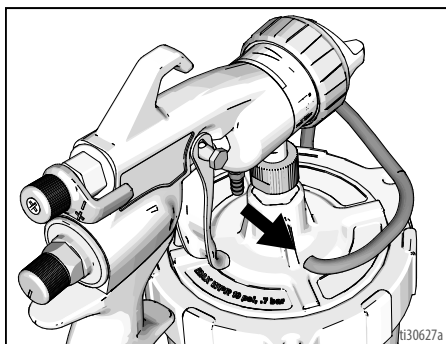

**W przypadku używania zbiornika zdalnego ProComp:**

5. Przełącznik WŁ./WYŁ. kompresora ustawić w położeniu **wył.**

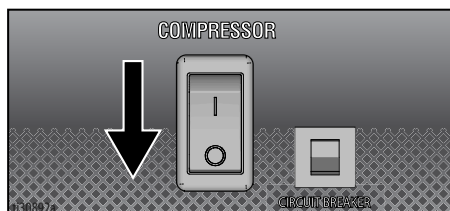

6. Odłączyć przewód pneumatyczny od zbiornika zdalnego. Przekręcić regulator ciśnienia o jeden obrót. Przed zdjęciem pokrywy należy odczekać, aż ciśnienie zostanie całkowicie zwolnione.

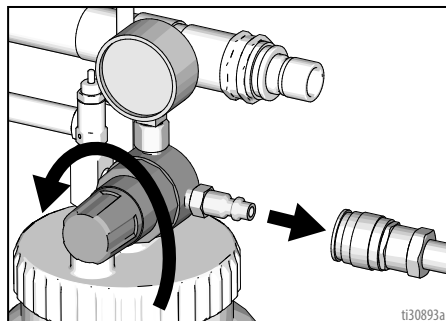

## Konfiguracja

Rozpakowując urządzenie natryskowe po raz pierwszy lub po zakończeniu długookresowego przechowywania, należy wykonać procedurę konfiguracji.

1. Podłączyć przewód pneumatyczny do urządzenia natryskowego. Dokręcić ręcznie.
2. W przypadku używania modelu ProComp ze zbiornikiem zdalnym:

Podłączyć wąż pneumatyczny pistoletu (V) do końcówki przewodu pneumatycznego urządzenia natryskowego (M).

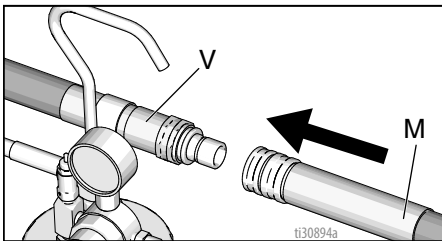

### INFORMACJA

W przypadku urządzeń wyposażonych w wąż z końcówką biczową nie należy podłączać węża z końcówką biczową bezpośrednio do urządzenia natryskowego. Podłączyć wąż z końcówką biczową do końcówki pistoletu.

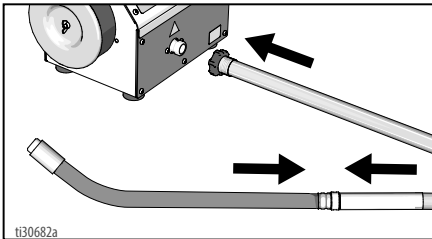

### INFORMACJA

Funkcja SmartStart w modelach ProContractor i ProComp jest oparta na szczelnie zamkniętym układzie. Wykorzystać elementy dostarczone wraz z urządzeniem natryskowym i pistoletem Edge II Plus. W celu uniknięcia wypływu powietrza należy upewnić się, że wszystkie połączenia węży są zabezpieczone.

3. Podłączyć przewód zasilania do złącza zasilającego urządzenia natryskowego.

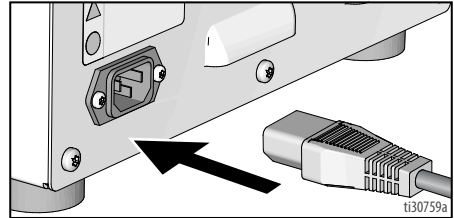

4. Podłączyć kabel zasilania urządzenia natryskowego do uziemionego gniazdka.

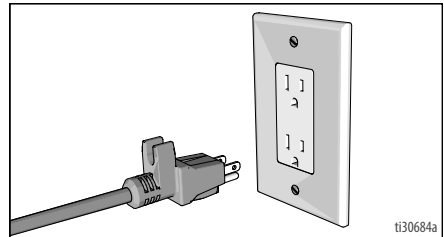

## Przygotowanie cieczy i obrabianego elementu

- Wymieszać ciecze przed rozpylaniem. Dotyczy to farb kolorowych, reduktorów i utwardzaczy.
- W celu zrównoważenia przyspieszonego procesu wysychania spowodowanego ciepłym powietrzem pochodzącym z turbiny należy użyć wolniej działającego reduktora lub rozcieńczalnika. Nie wywoływać nadmiernej redukcji.
- Działanie urządzenia natryskowego zależy od lepkości natryskwanego materiału oraz długości węża. Aby zapobiec spadkowi ciśnienia, należy użyć węża dostarczanego wraz z urządzeniem natryskowym.
- Większość producentów podaje zalecenia dotyczące wytwarzanych przez nich materiałów. Należy ich przestrzegać.
- Aby zapewnić prawidłowe przyleganie, należy dopilnować całkowitej czystości obrabianego elementu.

## Wybór zestawu cieczy

W celu zapewnienia najlepszej wydajności natryskiwania należy wybrać odpowiedni zestaw cieczy do konkretnej natryskiwanej cieczy. Należy odnieść się do **przewodnika doboru zestawu cieczy** w podręczniku pistoletu HVLP Edge II dostarczanego wraz z urządzeniem natryskowym. Numery zestawów cieczy oznaczono na igłach i dyszach cieczy.

## Rozruch

### Wypełnić system FlexLiner

1. Odłączyć pistolet od systemu FlexLiner.

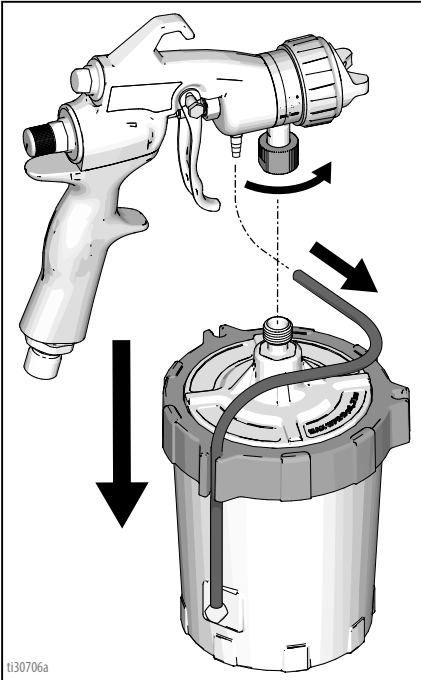

2. Poluzować pierścień na zbiorniku. Zdjąć pokrywę i pierścień ze zbiornika. Sprawdzić, czy system FlexLiner pozostał w zbiorniku po usunięciu pokrywy i pierścienia.

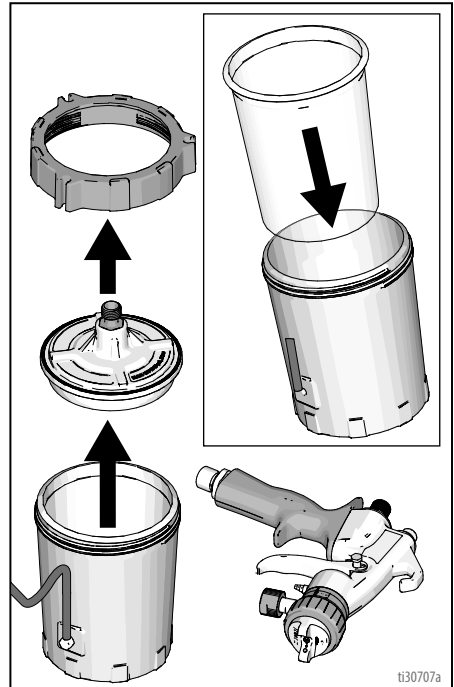

3. Wypełnić system FlexLiner materiałem do linii „MAX FILL” (Maksymalne wypełnienie). Wyczyścić powierzchnie gwintów i uszczelnień systemu FlexLiner.

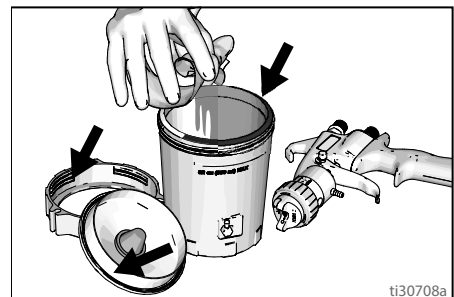

4. Zamontować pokrywę i pierścień na zbiorniku. Mocno dokręcić pierścień.

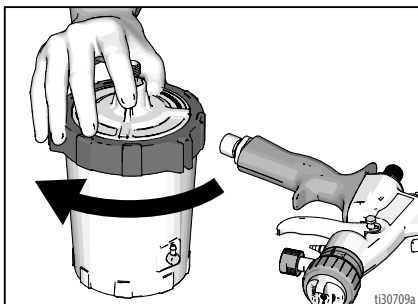

5. Podłączyć system FlexLiner do pistoletu.

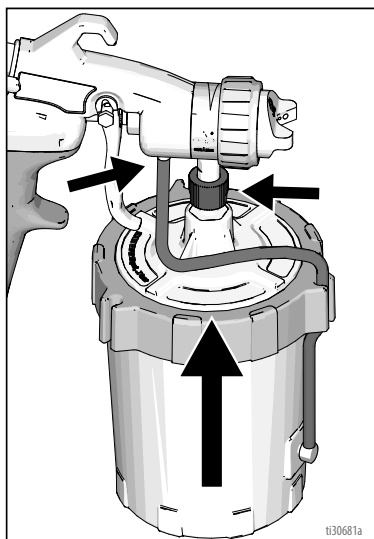

6. Podłączyć przewód pneumatyczny do łącznika wlotowego pistoletu.

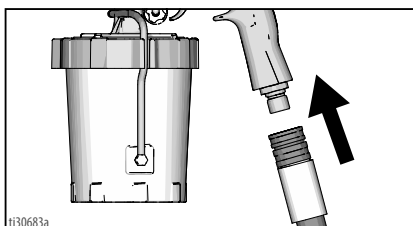

7. System jest już gotowy do użytku. Instrukcję natryskiwania można znaleźć w podręczniku pistoletu **Rozruch**, strona 16, i HVL P Edge II dostarczonego wraz z urządzeniem natryskowym.

## Wypełnić zbiornik zdalny (dotyczy tylko modeli ProComp)

1. Wypełnić zbiornik zdalny do 3/4 pojemności i zamontować pokrywę.

### INFORMACJA

Pokrywę zbiornika wystarczy dokręcić ręcznie. Zbyt mocne dokręcenie może spowodować uszkodzenie uszczelki pokrywy.

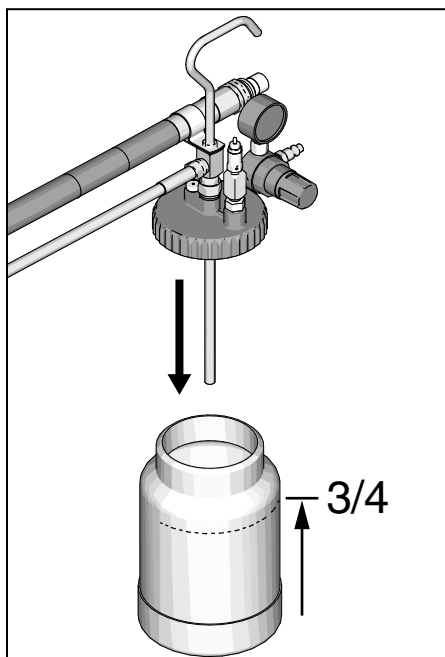

2. Podłączyć przezroczysty przewód pneumatyczny do wylotu kompresora i wlotu powietrza zbiornika zdalnego.

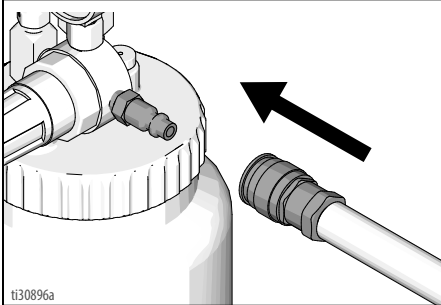
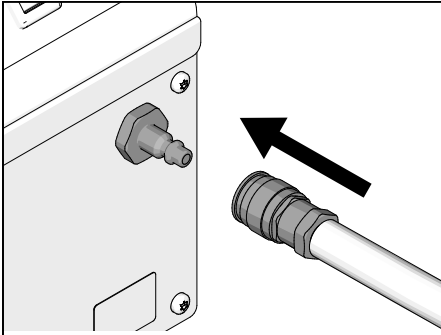

3. Podłączyć wąż do cieczy o długości 1,5 m (5 stóp) do wylotu cieczy zbiornika zdalnego i wlotu cieczy pistoletu.

**UWAGA:** Pistolet musi być skonfigurowany do zastosowania ze zbiornikiem zdalnym.

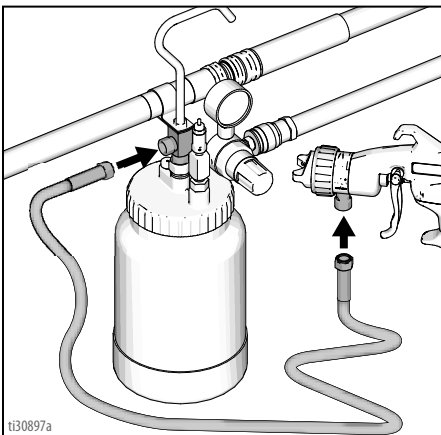

4. Podłączyć przewód pneumatyczny (V) do łącznika wlotowego pistoletu.

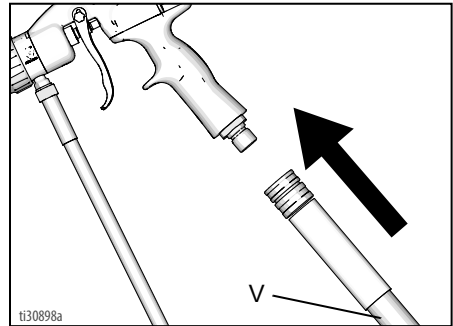

## INFORMACJA

W razie przypadkowego przewrócenia zbiornika zdalnego lub trzymania go pod zbyt dużym kątem może dojść do wycieku cieczy do regulatora powietrza, co może spowodować uszkodzenia. Należy stosować środki zapobiegające podobnym sytuacjom. W razie dostania się cieczy do regulatora należy niezwłocznie go wyczyścić.

5. System jest już gotowy do użytku. Instrukcję natryskiwania można znaleźć w podręczniku pistoletu **Rozruch**, strona 16, i HVL P Edge II dostarczonego wraz z urządzeniem natryskowym.

## Rozruch

Funkcja TurboControl umożliwia dostosowanie sposobu działania urządzenia natryskowego. Aby zredukować problem nadmiernego natryskiwania należy zawsze zacząć od najniższego poziomu ustawienia i zwiększyć je do minimalnego ustawienia wymaganego do uzyskania żądanego wykończenia.

1. Wybrać najniższą wartość ustawienia TurboControl.

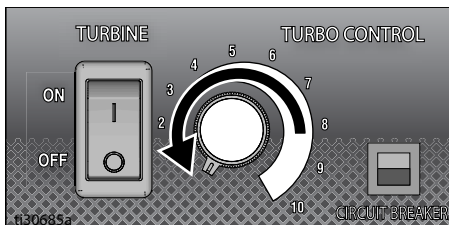

2. Ustawić przełącznik WŁ./WYŁ. w położeniu WŁ.

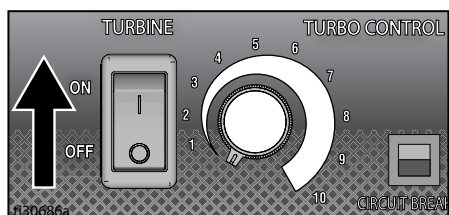

**UWAGA:** Modele ProContractor i ProComp w ustawieniu SmartStart zostaną automatycznie wyłączone w przypadku braku aktywnego natryskiwania. Urządzenie natryskowe rozpocznie pracę po ponownym naciśnięciu spustu pistoletu HVLP Edge II Plus. Jeśli funkcja SmartStart nie jest potrzebna, należy ustawić przełącznik w pozycji WŁ. W trybie wł. urządzenie również zostanie wyłączone po 3 minutach braku aktywnego użytkowania. Urządzenie natryskowe rozpocznie pracę po ponownym naciśnięciu spustu pistoletu.

**UWAGA:** W przypadku ustawienia SmartStart można wykorzystać elementy dostarczane wraz z urządzeniem natryskowym i pistoletem Edge II Plus. Informacje na temat części zamiennych można znaleźć na stronach 32-37.

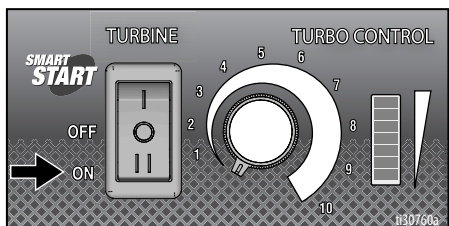

### W przypadku używania systemu FlexLiner:

3. Skierować pistolet w stronę obszaru na odpady. Wypuścić powietrze z systemu FlexLiner, przytrzymując pistolet pionowo i pociągając wyzwalacz do pozycji otwartej do momentu, aż widoczny będzie ciągły wzór natryskiwania.

**UWAGA:** Pochylić pistolet do przodu i do tyłu, ułatwiając usuwanie powietrza.

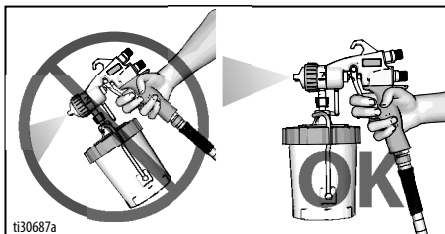

### W przypadku używania zbiornika zdalnego z modelem ProComp:

4. Ustawić najniższą wartość regulatora ciśnienia.

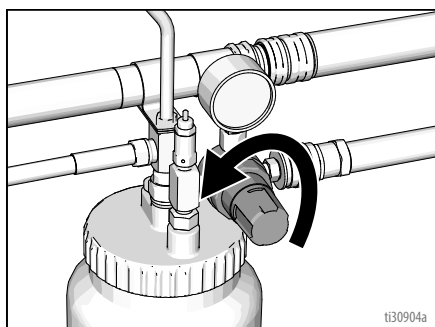

5. Przełącznik WŁ./WYŁ. ustawić w położeniu wł.

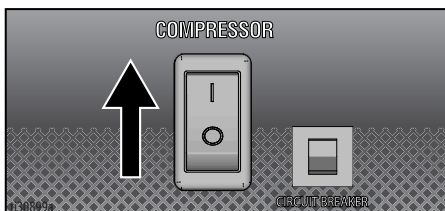

**UWAGA:** W przypadku niskiego kubienia, odłącz przewód czystego powietrza od wylotu sprężarki (patrz krok 2, strona 15) i pozwól sprężarce pracować przez 10 sekund. Podłącz przewód powietrza.



## Montaż nakrywki

1. Perform **Procedura odciążenia**, strona 10.
2. Odłączyć pistolet od systemu FlexLiner.

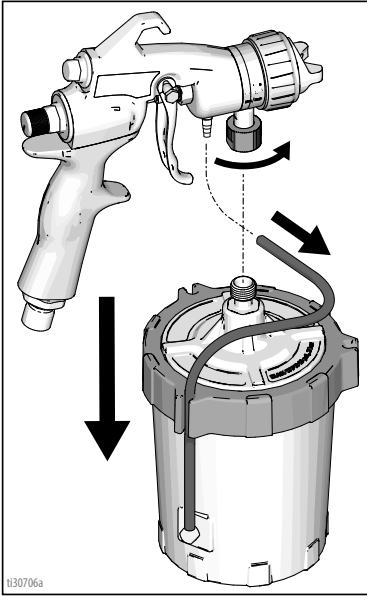

3. Poluzować nakrętkę z tyłu działła. Nie zdejmować nakrętki. Wyciągnąć zespół obudowy dyszy na tyle, aby umożliwić obrót. Obrócić zespół obudowy dyszy o 180°, aby był skierowany w górę.

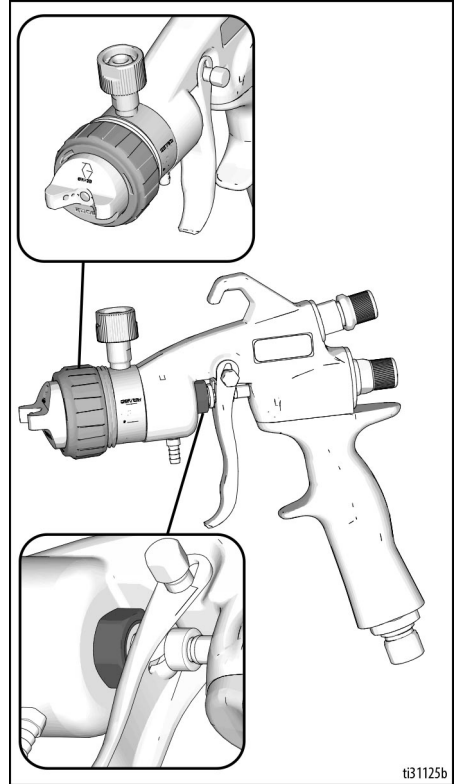

# Rozruch

4. Wcisnąć zespół obudowy dyszy, tak aby ustawić otwór w osi z przetyczką i uniemożliwić dalszy obrót obudowy.
5. Dokręcić nakrętkę z momentem 15,8–16,9 Nm (140–150 calofuntów)
6. Ponownie podłączyć system Flexliner.

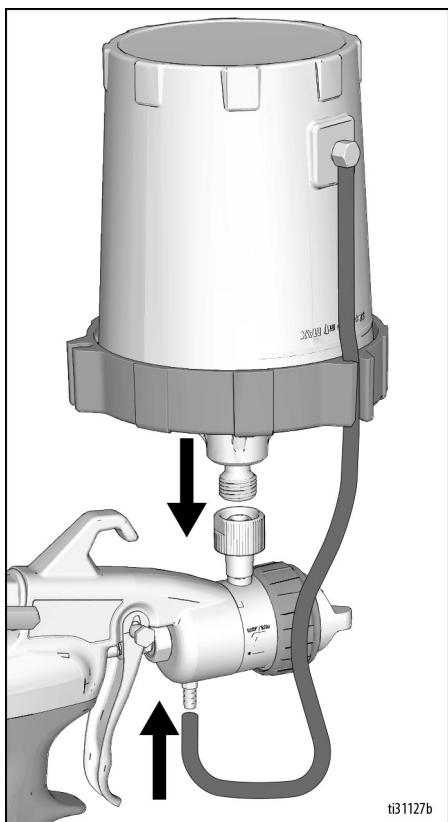

## Jak prowadzić natryskiwanie



Silnik turbinowy wytwarza iskry. Tego rodzaju iskry mogą spowodować zapłon łatwopalnych oparów.

- Urządzenie natryskowe należy ustawić w dobrze wentylowanym miejscu.
- Urządzenie natryskujące należy ustawić co najmniej 6 m (20 stóp) od obszaru natryskiwania. W razie konieczności należy użyć dodatkowego węża.

Przed przystąpieniem do natryskiwania należy poświęcić kilka chwil na zapoznanie się z poniższymi prostymi wskazówkami, dzięki którym każde zadanie zakończy się sukcesem.

## Techniki natryskiwania

Przed rozpoczęciem natryskiwania obrabianego elementu należy przećwiczyć techniki natryskowe na fragmencie kartonu.

- W przypadku modeli Standard i ProContractor należy użyć funkcji TurboControl do dostosowania ciśnienia.
- W przypadku modeli ProComp z zastosowaniem zbiornika zdalnego do dostosowania ciśnienia należy użyć funkcji TurboControl i regulatora ciśnienia na zbiorniku zdalnym.
- Należy zawsze natrykiwać przy użyciu możliwie najniższego poziomu ciśnienia wymaganego dożądanego wzoru i prędkości natryskiwania. Natryskiwanie przy zastosowaniu ciśnienia wyższego niż wymagane powoduje niepotrzebne zużycie materiału i może być przyczyną powstawania efektu „skórki pomarańczowej”.
- Informacje na temat regulacji wzorów pistoletu natryskowego można znaleźć w podręczniku pistoletu HVLP Edge II dostarczonym wraz z urządzeniem natryskującym.

- Skierować pistolet bezpośrednio na powierzchnię. Odchylenie pistoletu od kąta prostego spowoduje nierównomierne wykończenie.

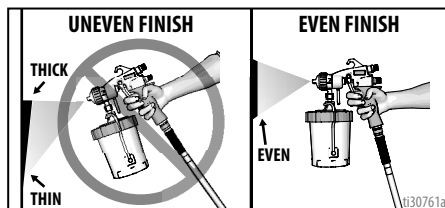

- W celu utrzymania prostopadłego ułożenia pistoletu natryskowego należy zmieniać ułożenie nadgarstka. Zmiana pozycji pistoletu z ustawienia prostopadłego do natryskiwania pod kątem spowoduje nierównomierne wykończenie.

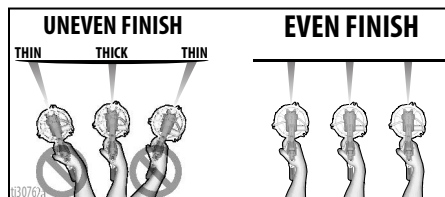

## Włączanie pistoletu

Pociągnąć wyzwalacz po rozpoczęciu ruchu pociągnięcia. Zwolnić wyzwalacz przed zakończeniem ruchu pociągnięcia. Pistolet musi być w ruchu, gdy wyzwalacz jest pociągany i zwalniany.

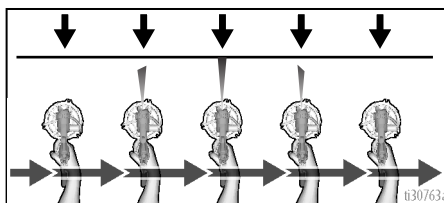

**UWAGA:** Aby zapobiec uzyskaniu nierównomiernego wzoru natryskiwania, należy rozpocząć i zakończyć pociągnięcie poza powierzchnią obrabianego elementu.

# Jak prowadzić natryskiwanie

## Celowanie pistoletem

Wymierzyć środek pistoletu natryskowego w dolną krawędź poprzedniego ruchu, nakładając na siebie połowy kolejnych ruchów.

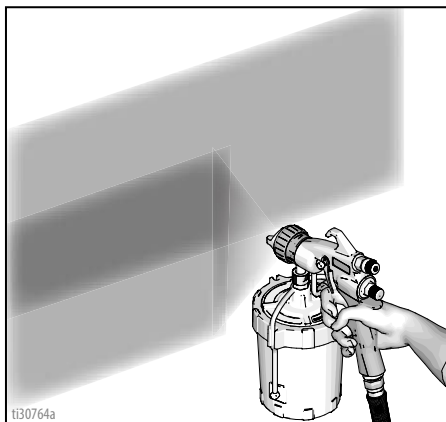

Jeśli urządzenie natryskowe nie natryskuje, należy odnieść się do **Rozwiązywanie problemów**, strona 27.

## Ponowne napełnianie pojemnika FlexLiner

1. Wykonać procedurę **Procedura odciążenia**, strona 10.
2. Odnośnik **Wypełnić system FlexLiner**, strona 13.



## Ponowne wypełnianie zbiornika zdalnego

1. Wykonać procedurę **Procedura odciążenia**, strona 10
2. Odnośnik **Wypełnić zbiornik zdalny (dotyczy tylko modeli ProComp)**, strona 14.

## Czyszczenie

Bardzo ważne jest czyszczenie urządzenia natryskowego i pistoletu po zakończeniu każdego zadania. Prawidłowa pielęgnacja i konserwacja zapewnia optymalny sposób działania urządzenia natryskowego.

### Czyszczenie filtrów

				
<p>Czyszczenie filtrów za pomocą łatwopalnych rozpuszczalników może być przyczyną zapłonu lub wybuchu sprzętu. Do czyszczenia filtrów nie należy używać łatwopalnych rozpuszczalników, takich jak rozcieńczalnik do lakieru.</p>				

Filtry powietrza urządzenia natryskowego muszą przez cały czas być czyste, aby mogły zapewnić wystarczający przepływ powietrza do chłodzenia silnika i rozpylania cieczy.

### INFORMACJA

Jeśli filtry powietrza nie będą czyszczone prawidłowo, może dojść do uszkodzenia urządzenia natryskowego.

**UWAGA:** Modele ProContractor i ProComp zawierają kontrolkę LED funkcji TurboControl. Kontrolka będzie wielokrotnie migać, wskazując blokadę filtra.

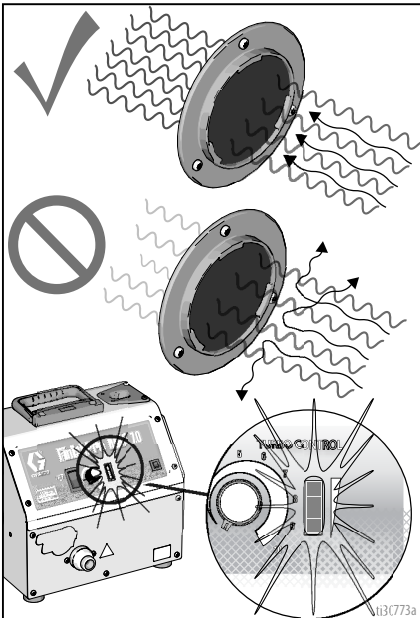

1. Wykonać procedurę **Procedura odciążenia**, strona 10.
2. Odłączyć przewód zasilania od gniazdka elektrycznego.

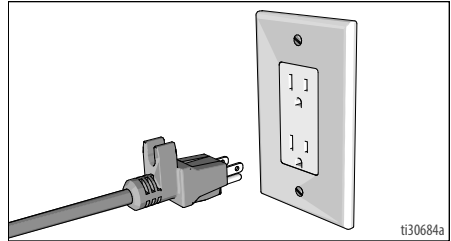

3. Usunąć filtry powietrza turbiny i silnika.

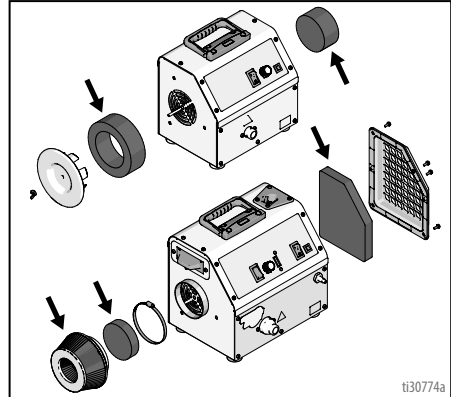

4. W razie konieczności należy wyczyścić i wymienić filtry powietrza:
  - Delikatnie stuknąć w filtr położony na płaskiej powierzchni zabrudzoną stroną w dół.
  - Skierować sprężone powietrze pod ciśnieniem 0,2 MPa (30 psi, 2 bary) poprzez filtr w kierunku od strony czystej do zabrudzonej.

### INFORMACJA

W razie zastosowania ciśnienia powyżej 0,7 MPa (100 psi, 7 barów) może dojść do uszkodzenia filtra.

- Moczyć filtr przez 15 minut w wodzie z łagodnym detergentem. Płukać filtr aż do całkowitego wyczyszczenia. Wysuszyć na powietrzu.

# Czyszczenie

## Czyszczenie systemu FlexLiner

### INFORMACJA

Rozpuszczalniki takie jak rozcieńczalnik do lakieru mogą spowodować uszkodzenie części systemu FlexLiner. **NIE NALEŻY** zanurzać części systemu FlexLiner w rozpuszczalniku.

1. Wykonać procedurę **Procedura odciążenia**, strona 10.
2. Odłączyć pistolet od systemu FlexLiner.

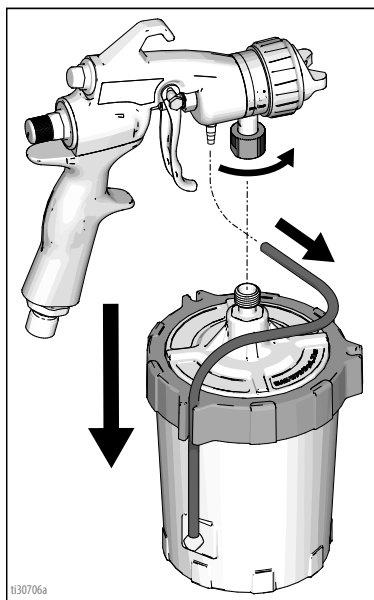

3. Poluzować pierścień (1) na zbiorniku (5). Usunąć pierścień (1) i pokrywę (2) ze zbiornika. Sprawdzić, czy system FlexLiner pozostał w zbiorniku po usunięciu pokrywy i pierścienia.

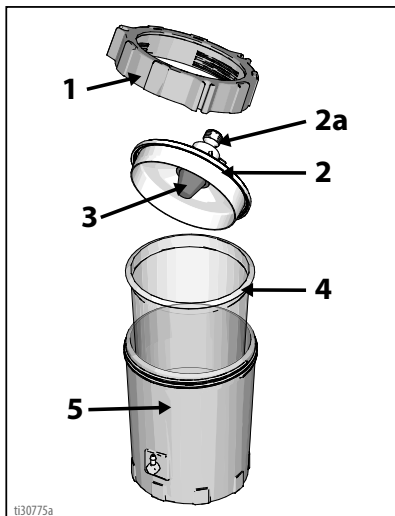

4. Przełąć nadmiar cieczy do oryginalnego pojemnika. Podczas przelewania należy przytrzymać pojemnik FlexLiner (4) na miejscu.

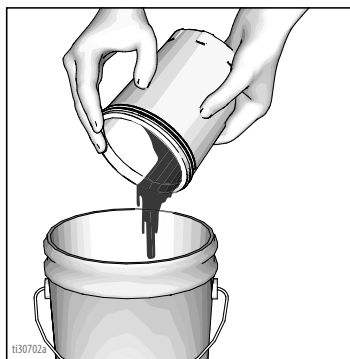

5. Zaleca się wyrzucenie zużytego systemu FlexLiner (4) i zamontowanie nowego. W przypadku ponownego użycia należy go wyczyścić, wycierając cały nadmiar cieczy z systemu FlexLiner (4).



## INFORMACJA

Zużyłować system FlexLiner, materiały do czyszczenia oraz niewykorzystaną ciecz w sposób zgodny z lokalnymi przepisami prawa. Należy odnieść się do kart charakterystyki substancji niebezpiecznej (SDS) używanych cieczy.

6. Zetrzeć nadmiar cieczy z pokrywy (2) i pierścienia (1) systemu FlexLiner.

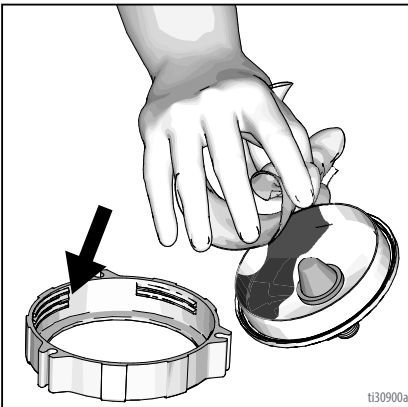

7. Wypełnić system FlexLiner (4) mniej więcej do połowy płynem czyszczącym (ciepła woda lub odpowiedni rozpuszczalnik).
8. Usunąć i wyczyścić sito materiału (3), przepłukując go płynem czyszczącym. Ponownie zamontować sito materiału (3).

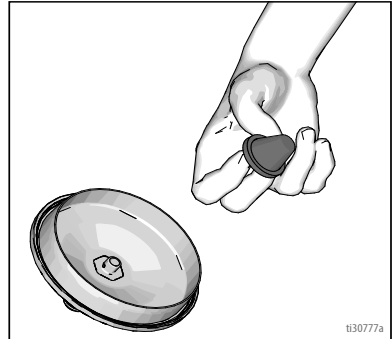

9. Zamontować pokrywę (2) i pierścień (1) na zbiorniku (5).

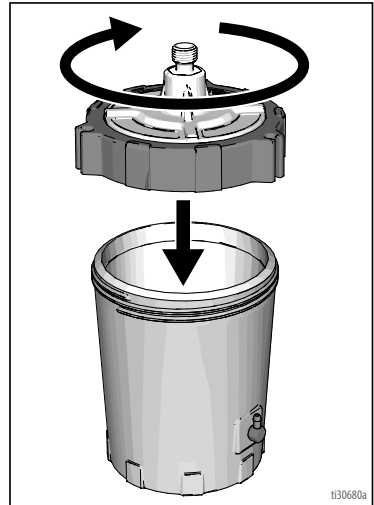

# Czyszczenie

10. Przykryć łącznik zbiornika (2a) szmatką i wstrząsać całym systemem FlexLiner przez co najmniej dziesięć sekund.



11. Wytrzeć do czysta i wysuszyć wszystkie elementy systemu FlexLiner. Usunąć płyn czyszczący w odpowiedni sposób.

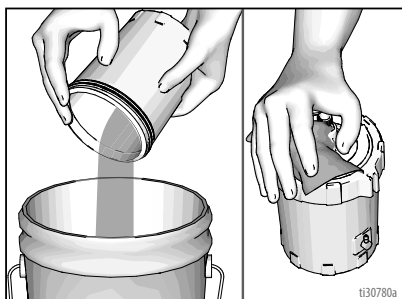

## Czyszczenie zbiornika zdalnego ProComp

1. Wykonać procedurę **Procedura odciążenia**, strona 10.

2. Usunąć pokrywę ze zbiornika zdalnego i przelać nadmiar cieczy z powrotem do oryginalnego pojemnika.

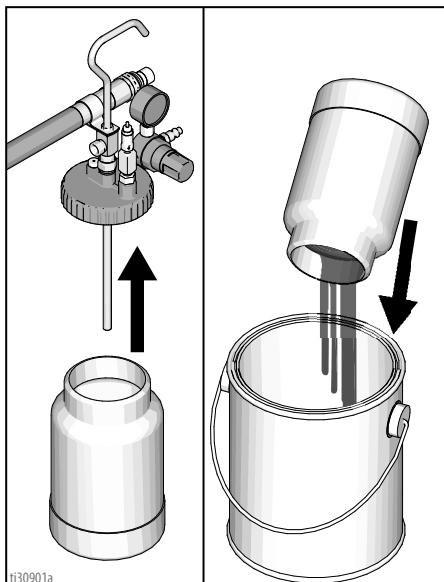

3. Wytrzeć nadmiar cieczy ze zbiornika zdalnego i pokrywy.
4. Wypełnić zbiornik zdalny do pojemności jednej czwartej płynem czyszczącym (ciepła woda lub odpowiedni rozpuszczalnik).
5. Zamontować pokrywę.
6. Przykryć łącznik zbiornika szmatką i wstrząsać zespołem zbiornika zdalnego przez co najmniej dziesięć sekund.

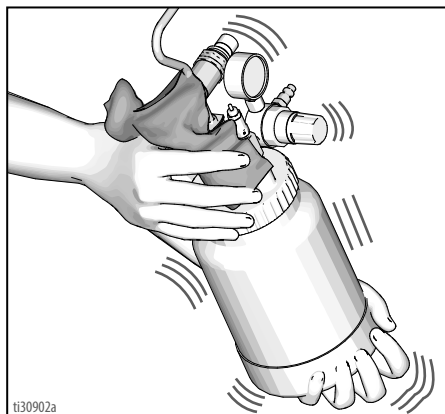



7. Wyrzeć do czysta i wysuszyć wszystkie elementy zbiornika zdalnego. Usunąć płyn czyszczący w odpowiedni sposób.

## Czyszczenie pistoletu HVLP Edge II

### INFORMACJA

Rozpuszczalniki takie jak rozcieńczalnik do lakieru mogą spowodować uszkodzenie części pistoletu HVLP Edge II. **NIE NALEŻY** zanurzać części pistoletu HVLP Edge II w rozpuszczalniku.

1. Usunąć pierścień ustalający i zaślepkę pneumatyczną.
2. Nacisnąć wyzwalacz pistoletu i usunąć dyszę cieczy z pistoletu.

**UWAGA:** Pistolety Edge II Plus zawierają przewodnik zaślepki pneumatycznej i sprężynę, które są utrzymywane na miejscu za pomocą dyszy cieczy. Po usunięciu dyszy cieczy przewodnik zaślepki pneumatycznej i sprężynę należy odłożyć na bok.

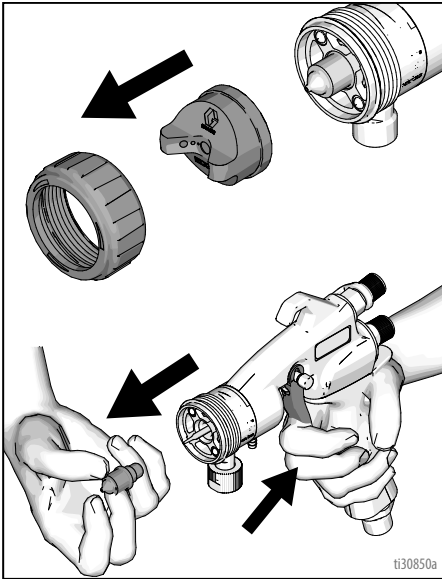

ti30850a

### INFORMACJA

Przy każdym usuwaniu lub montowaniu dyszy cieczy należy naciskać wyzwalacz. Uniemożliwia to uszkodzeniu dyszy cieczy i powierzchni gniazda igły.

3. Przesunąć suwak wyzwalacza z położenia SPRAY (NATRYSKUJ) (A) w położenie NEEDLE REMOVAL (USUWANIE IGŁY) (B).

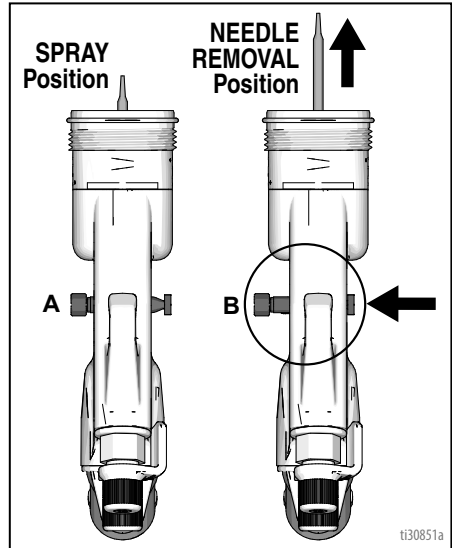

ti30851a

4. Usunąć igłę z przedniej części pistoletu.

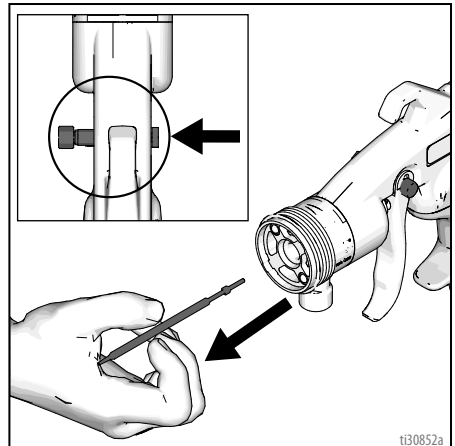

ti30852a

# Czyszczenie

5. Wytrzeć lub wypłukać ciecz z dyszy i igły. W razie konieczności wyczyścić pierścień ustalający, zaślepkę pneumatyczną, prowadnik zaślepki pneumatycznej i sprężynę.

## INFORMACJA

Do czyszczenia dyszy cieczy lub otworów zaślepki pneumatycznej nie należy używać metalowych materiałów, ponieważ mogłoby to spowodować ich porysowanie, powodując wyciek cieczy i zniekształcenie wzoru natryskiwania.

6. Za pomocą miękkiej plastikowej butelki przepłukać pistolet płynem czyszczącym. Przytrzymać pistolet do góry nogami, pociągnąć za wyzwalacz i wlać płyn czyszczący do połączenia zbiornika.

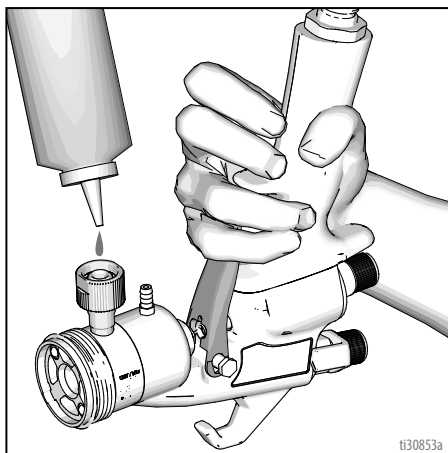

7. Ponownie zamontować igłę i przesunąć suwak wyzwalacza z położenia NEEDLE REMOVAL (USUWANIE IGŁY) (B) do położenia SPRAY (NATRYSKIWANIE) (A).
8. Nacisnąć wyzwalacz pistoletu i zamontować sprężynę, prowadnik zaślepki pneumatycznej i dyszy cieczy. Zamontować pokrywę powietrzną oraz pierścień ustalający.

## Rozwiązywanie problemów



1. Przed sprawdzeniem lub naprawą postępować zgodnie z **Modele ProComp**, strona 9.
2. Przed demontażem jednostki sprawdzić wszystkie możliwe przyczyny usterek.

Problem	Przyczyna	Co należy zrobić
Urządzenie natryskowe nie uruchamia się	Brak zasilania	<p>Sprawdzić zasilanie w gniazdku elektrycznym. Przełączyć kilkakrotnie przełącznik WŁ./WYŁ.</p> <p>Sprawdzić prawidłowość i podłączenie przewodu zasilania.</p> <p>Sprawdzić przerywacz automatyczny. Nacisnąć, aby zresetować.</p>
	W przypadku ustawienia SmartStart urządzenie natryskowe zostanie automatycznie wyłączone (dotyczy tylko modeli ProContractor i ProComp)	Przed otwarciem pistoletu należy sprawdzić zawór pneumatyczny. Nacisnąć wyzwalacz pistoletu.
Brak podawania cieczy	Brak materiału	Sprawdzić obecność materiału w zbiorniku. Patrz <b>Wypełnić system FlexLiner</b> , strona 13.
	Zbiornik nie jest pod ciśnieniem	<p>Sprawdzić system FlexLiner pod kątem nieszczelności. Patrz rozdział „FlexLiner System”, strona 29.</p> <p>ProComp:</p> <p>Sprawdzić pokrywę i uszczelkę zbiornika zdalnego pod kątem nieszczelności. Dokręcić pokrywę, jeśli jest poluzowana. W razie potrzeby wyczyścić lub wymienić uszczelkę.</p> <p>Sprawdzić przepływ powietrza przy męskiej szybkozłączce obok wylotu ProComp.</p> <p>Obrócić regulator ciśnienia na zbiorniku zdalnym w prawo. Sprawdzić ciśnienie na wskaźniku. W razie braku ciśnienia sprawdzić łączniki linii pneumatycznej.</p> <p>Sprawdzić otwór w pokrywie zbiornika zdalnego przy zaworze iglicowym pod kątem blokady lub zabrudzeń. W razie potrzeby wyczyścić.</p>
	Blokada przewodów pistoletu	Sprawdzić przewody pistoletu pod kątem zablokowania. W razie konieczności wyczyścić lub wymienić przewody pistoletu.
	Zatkany wlot cieczy	<p>System FlexLiner: Sprawdzić sito materiału i łącznik wlotowy pod kątem blokad.</p> <p>ProComp:</p> <p>Sprawdzić, czy rura pobierająca ciecz w zbiorniku jest luźna. Dokręcić połączenia.</p> <p>Przedmuchać i wyczyścić wąż do materiału.</p>
	Szpilka wyzwalacza w położeniu UNLOCK (ODBLOKUJ)	Sprawdzić umiejscowienie szpilki wyzwalacza. Musi być w położeniu SPRAY (NATRYSKUJ).

# Rozwiązywanie problemów





Problem	Przyczyna	Co należy zrobić
Słabe rozpylanie	Pistolet jest zabrudzony	Czyszczenie pistoletu Patrz <b>Czyszczenie pistoletu HVLP Edge II</b> , strona 25.
	Zabrudzone filtry powietrza	Wyczyścić filtry powietrza turbiny i silnika. Wymenić, jeśli to konieczne. Patrz <b>Czyszczenie filtrów</b> , strona 21.
	Zbyt długi kabel przedłużający	Przedłużacz musi być 3-żyłowy, z przewodem co najmniej 2,5 mm <sup>2</sup> (12 AWG) i o długości maksymalnie 15 m (50 stóp).
	Zbyt długi przewód pneumatyczny	Wymenić na krótszy wąż, nie dłuższy niż 6,1 m (20 stóp)
	Nieszczelne połączenia przewodu pneumatycznego	Odłączyć i starannie podłączyć wszystkie połączenia węży.
Wyzwalający się przerywacz automatyczny	Zabrudzone filtry powietrza	Wyczyścić filtry powietrza turbiny i silnika. Wymenić, jeśli to konieczne. Patrz <b>Czyszczenie filtrów</b> , strona 21.
	Nieprawidłowe napięcie zasilające	Sprawdzić czy napięcie zasilające jest odpowiednie do konkretnego modelu urządzenia natryskowego.
	Wysoka temperatura otoczenia	Przenieść urządzenie natryskowe w chłodniejsze miejsce.
	Nadmierny pobór prądu	Zwrócić się do autoryzowanego centrum serwisowego.
Kontrolka LED funkcji TurboControl miga (dotyczy tylko modeli ProContractor i ProComp)29	Zabrudzone filtry powietrza	Wyczyścić filtry powietrza turbiny i silnika. Wymenić, jeśli to konieczne. Patrz <b>Czyszczenie filtrów</b> , strona 21.
Wylączenie się urządzenia natryskowego podczas natryskiwania	Przerywacz automatyczny	Patrz rozdział „Wyzwalający się przerywacz automatyczny” powyżej.
	Zabrudzone filtry powietrza (migająca kontrolka LED funkcji TurboControl — dotyczy tylko modeli ProContractor i ProComp)	Wyczyścić filtry powietrza turbiny i silnika. Wymenić, jeśli to konieczne. Patrz <b>Czyszczenie filtrów</b> , strona 21.
	Aktywna funkcja SmartStart (dotyczy tylko modeli ProContractor i ProComp)	Zwolnić wyzwalacz pistoletu i ponownie go nacisnąć. Jeśli funkcja SmartStart nie jest potrzebna, należy ustawić przełącznik w pozycji Wł.
Urządzenie nie wylącza się automatycznie przy uruchomionej funkcji SmartStart (dotyczy tylko modeli ProContractor i ProComp)	Nieszczelne połączenia przewodu pneumatycznego	Sprawdzić, czy przewód pneumatyczny i dołączone elementy są tymi samymi, które zostały dostarczone wraz z urządzeniem natryskowym.
		Odłączyć przewody pneumatyczne. Sprawdzić, czy uszczelka okrągła znajduje się wewnątrz łącznika przy końcówce turbiny węża. W przypadku stosowania węża z końcówką biczową należy sprawdzić, czy uszczelka znajduje się wewnątrz łącznika. Starannie podłączyć wszystkie połączenia węży.
		W razie konieczności wymienić elementy na akcesoria Graco HVLP. Patrz strony 36 i 37.
	Wyciek powietrza w pistolecie	Sprawdzić czy zastosowany pistolet to Edge II Plus. Jeśli funkcja SmartStart działa przy zamkniętym zaworze na końcówce węża należy wyczyścić pistolet. Patrz <b>Czyszczenie pistoletu HVLP Edge II</b> , strona 25. Patrz oddzielny podręcznik pistoletu HVLP Edge II.

# Rozwiązywanie problemów

Problem	Przyczyna	Co należy zrobić
<b>System FlexLiner:</b>		
Element FlexLiner nie zapada się lub zapada się powoli	Zabrudzone powierzchnie uszczelniające	Zdjąć pierścieni, wyczyścić powierzchnie uszczelniające i starannie zamontować pierścieni. Patrz <b>Wypełnić system FlexLiner</b> , strona 13.
	W pistolecie zamontowano nieprawidłową zaślepkę pneumatyczną lub nie zamontowano jej wcale	Sprawdzić, czy zaślepka pneumatyczna Edge II została zamontowana.
	Zaślepka pneumatyczna jest poluzowana	<b>Edge II:</b> Sprawdzić, czy pierścień ustalający jest dokładnie zamontowany.
		<b>Edge II Plus:</b> Sprawdzić, czy pierścień ustalający jest zamontowany w położeniu, które nie powoduje poluzowania zaślepki pneumatycznej.
	Ustawienie zaworu Artisan (jeśli został zamontowany) jest zbyt niskie dla żadanego zastosowania	Obrócić zawór w prawo, aby zwiększyć przepływ powietrza, aż do uzyskania żadanego przepływu.
	Przewody pistoletu	Sprawdzić, czy przewody pistoletu są prawidłowo połączone między zbiornikiem a pistoletem.
		Sprawdzić, czy przewody pistoletu nie są zagięte.
Wyciek powietrza ze zbiornika	Uszkodzone przewody. Usunąć uszkodzony odcinek przewodów. W razie konieczności wymienić przewody. Patrz oddzielny podręcznik pistoletu HVLP Edge II.	
	Uszkodzone połączenie między zbiornikiem a łącznikiem pneumatycznym. Sprawdzić, czy ącznik został dokładnie zamontowany. W razie konieczności wymienić system FlexLiner. Patrz oddzielny podręcznik pistoletu HVLP Edge II.	
Wyciek cieczy między zbiornikiem a pierścieniem	Przepełnienie zbiornika	Sprawdzić, czy zbiornik nie jest wypełniony powyżej linii „MAX FILL” (MAKSYMALNE WYPEŁNIENIE).
	Zabrudzone powierzchnie uszczelniające	Zdjąć pierścieni, wyczyścić powierzchnie uszczelniające i starannie zamontować pierścieni. Patrz <b>Wypełnić system FlexLiner</b> , strona 13.
Wyciek cieczy między zbiornikiem a pistoletem	Luźne połączenie ze zbiornikiem	Dokręcić połączenie. W razie konieczności użyć klucza.
	Uszkodzona uszczelka okrągła na połączeniu ze zbiornikiem	Wymienić uszczelkę okrągłą. Nanieść smar na uszczelkę okrągłą w zespole.
Obecność cieczy na dnie zbiornika	Nie zamontowano systemu FlexLiner	Zamontować system FlexLiner.
	Uszkodzony system FlexLiner	Wymienić pojemnik FlexLiner.
Pulsujący wzór natryskiwania	Powietrze nie zostało w pełni usunięte z systemu FlexLiner.	Patrz krok 3 z <b>Rozruch</b> , strona 13.

## Części

### Modele standardowe

Nr ref.	Moment obrotowy
	12,5–13,0 N•m (110–115 calofuntów)
	2,5–3,0 N•m (20–25 calofuntów)
	1,7–2,3 N•m (15–20 calofuntów)
	1,1–1,7 N•m (10–15 calofuntów)
	4,0–4,5 N•m (35–40 calofuntów)

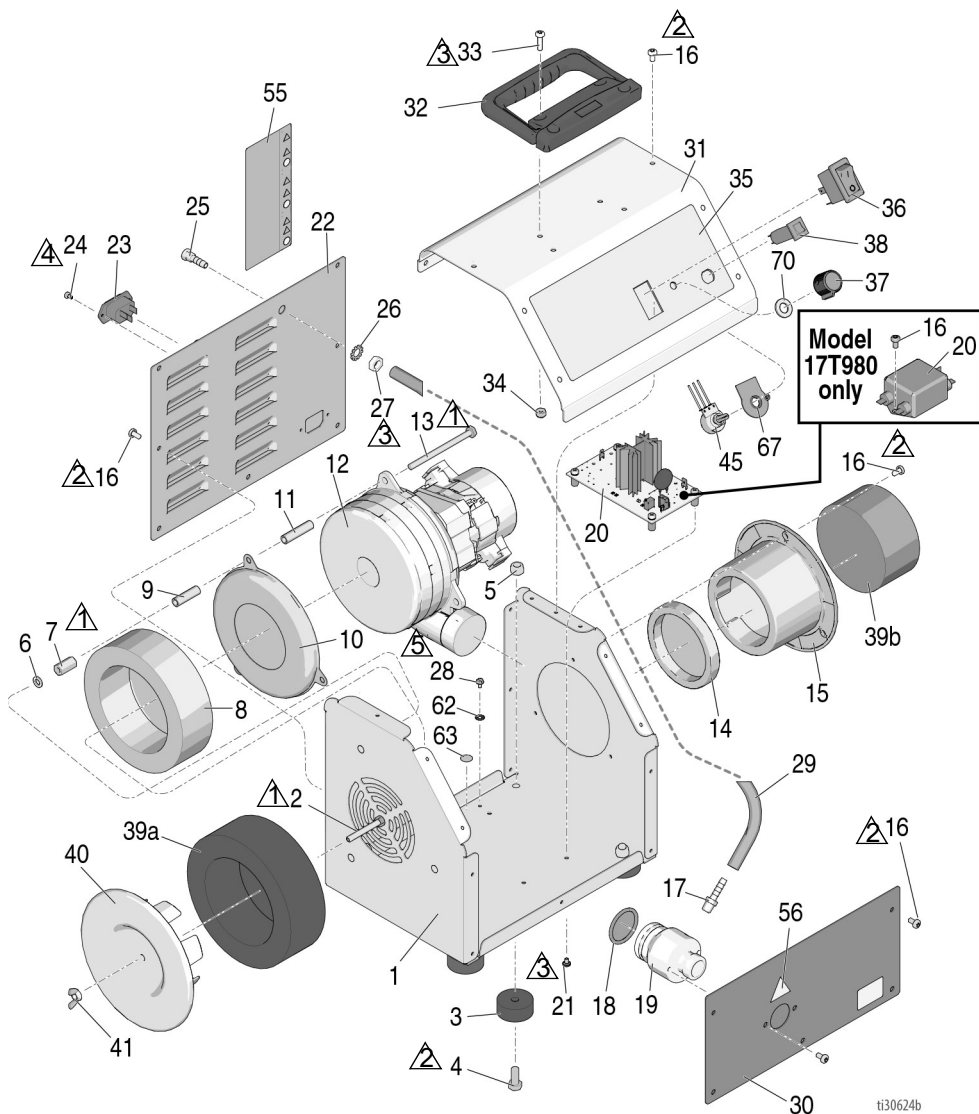





## Lista części — modele Standard

Nr ref.	Część	Opis	Liczba szt.	Nr ref.	Część	Opis	Liczba szt.
1	17R054	OPAKOWANIE, dno, pomalowane	1	22	17R055	POKRYWA, górna, pomalowana	1
2	129531	ŚRUBA, z łbem zmniejszonym sześciokątnym	1	23	114064	ZATYCZKA, wlotu	1
3	113817	ODBOJNIK	4	24	15W998	ŚRUBA, maszynowa, typu Torx	2
4	100057	ŚRUBA z łbem sześciokątnym	4	25	17N459	ŁĄCZNIK, ząbkowany, wylotowy	1
5	111040	PRZECIWNAKRĘTKA nylock, 5/16	4	26	100639	PODKŁADKA, blokująca	1
6	125135	PODKŁADKA, płaska	3	27	101448	PRZECIWNAKRĘTKA, zacisk	1
7	129443	NAKRĘTKA, łącznik	3	28	111593	ŚRUBA, uziemienie	1
8		USZCZELKA, turbina	1	29	17N871	WĄŻ, pneumatyczny	1
	15W153	7.0 Standard		30	17R056	POKRYWA, przednia, pomalowana	1
	15W152	9.0 Standard		31	17X786	ZESTAW, pokrywa	1
9		PODKŁADKA DYSTANSOWA, tył, turbina	3	32	17N390	UCHWYT, nośny, obrotowy	1
	17N374	7.0 Standard		33	17R608	ŚRUBA, do części metalowych, łeb typu Torx	4
	17N376	9.0 Standard		34	116969	PRZECIWNAKRĘTKA, blokująca	4
10	194094	PŁYTKA, turbina	1	35		ETYKIETA, seria Standard	1
11		PODKŁADKA DYSTANSOWA, przód, turbina	3	17P297	7.0 Standard		
	17N373	7.0 Standard		17P298	9.0 Standard		
	17N375	9.0 Standard		17U103	Modele 17T980		
12		ZESTAW, naprawczy, turbina (zawiera 6, 7, 8, 9, 10, 11, 13, 14, 18)	1	36	120660	PRZELĄCZNIK, biegunowy	1
	17R936	Model 17N263, 17T980, 17U105		37	17N957	POKRĘTŁO, potencjometru	1
	17R937	Model 17N264		38		PRZERYWACZ, automatyczny	1
	17R939	Modele 17P528, 17P534, 17R074		114403	Modele zasilane napięciem 120 V		
	17R940	Modele 17P529, 17P535, 17R075		16A348	Modele zasilane napięciem 230 V		
13	101530	ŚRUBA, z łbem zmniejszonym	3	39	17R296	ZESTAW, filtr (zawiera 39a, 39b)	1
14	192845	USZCZELKA, kanał	1	40	17N387	POKRYWA, filtr, turbina	1
15	17N388	OBUDOWA, filtr, wlot, silnik	1	41	100011	NAKRĘTKA, skrzydełkowa	1
16	129444	ŚRUBA, maszynowa, łeb typu Torx	23	45	17R946	ZESTAW, naprawczy, potencjometr (zawiera 37, 67)	1
17	15Y606	ŁĄCZNIK, ząbkowany	1	55▲	17R297	ETYKIETA, ostrzeżenie	1
18	17M388	USZCZELKA, okrągła	1	56▲	15K616	ETYKIETA, uwaga	1
19	17N436	ŁĄCZNIK, wylotowy	1	62	102063	PODKŁADKA, blokująca, zewnętrzna	1
20		ZESTAW, naprawczy, płyta sterowania (zawiera 21)	1	63▲	186620	ETYKIETA, symbol, uziemienie	1
	17R942	Modele zasilane napięciem 120 V		67	17X783	IZOLATOR	1
	17R943	Modele zasilane napięciem 230 V		69▲	17R747	ETYKIETA, zestaw, międzynarodowy (nie pokazano)	1
	116168	Modele 17T980		70	17X785	PODKŁADKA, nylon	1
21	108860	ŚRUBA, maszynowa	4	▲ <i>Etykiety informujące o niebezpieczeństwie i ostrzegawcze, przywieszki i karty dostępne są bezpłatnie.</i>			

## Części

### Modele ProContractor

Nr ref.	Moment obrotowy
	12,5–13,0 N•m (110–115 calofuntów)
	2,5–3,0 N•m (20–25 calofuntów)
	1,7–2,3 N•m (15–20 calofuntów)
	1,1–1,7 N•m (10–15 calofuntów)
	4,0–4,5 N•m (35–40 calofuntów)

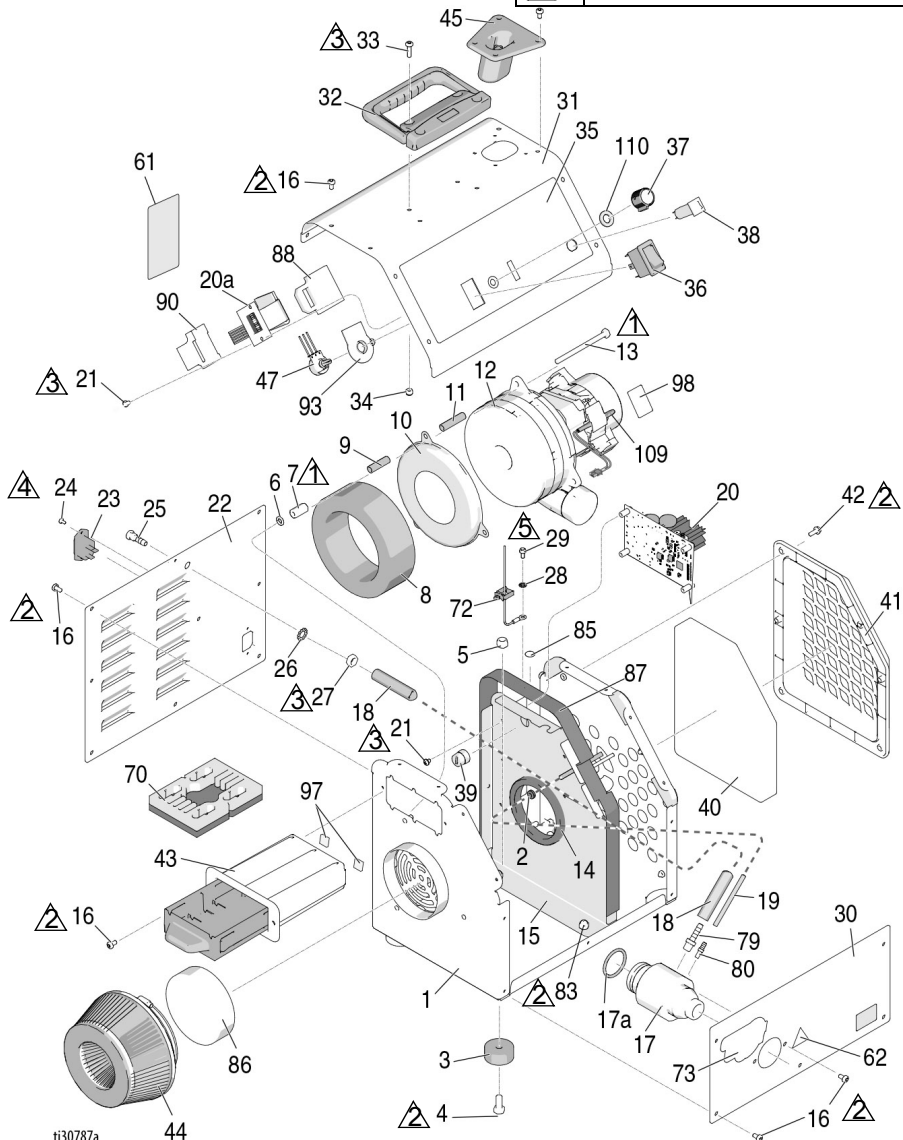



## Lista części — modele ProContractor







Nr ref.	Część	Opis	Liczba szt.	Nr ref.	Część	Opis	Liczba szt.
1	17R057	OPAKOWANIE, dno, pomalowane	1	30	17N477	POKRYWA, przednia, pomalowana	1
2	129604	PRZEPUST KABLOWY, gumowy	1	31	17X788	ZESTAW, pokrywa	1
3	113817	ODBOJNIK	4	32	17N390	UCHWYT, nośny, obrotowy	1
4	100057	ŚRUBA z łbem sześciokątnym	4	33	17R608	ŚRUBA, do części metalowych, łeb typu Torx	4
5	111040	PRZECIWNAKRĘTKA nylock, 5/16	4	34	116969	PRZECIWNAKRĘTKA. blokująca	4
6	125135	PODKŁADKA, płaska	3	35		ETYKIETA, serii ProContractor	1
7	129443	NAKRĘTKA, łącznik	3		17P299	7.0 ProContractor	
8		USZCZELKA, turbina	1		17P300	9.0 ProContractor	
	15W153	7.0 ProContractor			17P301	9.5 ProContractor	
	15W152	9.0 ProContractor		36	129590	PRZELĄCZNIK, zasilanie	1
	192788	9.5 ProContractor		37	17N957	POKRĘTŁO, potencjometru	1
9		PODKŁADKA DYSTANSOWA, tył, turbina	3	38		PRZERYWACZ AUTOMATYCZNY	1
	17N374	7.0 ProContractor			114403	Modele zasilane napięciem 120 V	
	17N376	9.0 ProContractor			16A348	Modele zasilane napięciem 230 V	
10	194094	PŁYTKA, turbina	1	39	114689	TULEJA, odciążenie	1
11		PODKŁADKA DYSTANSOWA, przód, turbina	3	40*	17R298	FILTR, powietrzny, silnik	1
	17N373	7.0 ProContractor		41	17N467	POKRYWA, filtr	1
	17N375	9.0 ProContractor		42	129666	ŚRUBA, maszynowa	4
	17N377	9.5 ProContractor		43	17N930	SZUFLADA, na narzędzia	1
12		ZESTAW, naprawczy, turbina (zawiera 6, 7, 8, 9, 10, 11, 13, 14, 17a)	1	44*	17R298	FILTR, powietrzny, turbina	1
	17R936	Model 17N265		45	17P447	UCHWYT, pistoletu	1
	17R937	Model 17N266		47	17R948	POTENCJOMETR, zespół (zawiera 21, 37, 88, 90, 93)	1
	17R938	Model 17N267, 17T982		61▲	17R297	ETYKIETA, ostrzeżenie	1
	17R939	Modele 17P530, 17P536, 17R078		62▲	15K616	ETYKIETA, uwaga	1
	17R940	Modele 17P531, 17P537, 17R079		70	17P909	WKŁADKA, skrzynka na narzędzia	1
	17R941	Modele 17P532, 17P538, 17R080		72	117727	ZACISK, kablowy	1
13	101530	ŚRUBA, z łbem zmniejszonym	3	73	17J933	ETYKIETA, SmartStart	1
14	192845	USZCZELKA, kanał	1	79	15Y606	ŁĄCZNIK, ząbkowany	1
15	17N481	PANEL, ściana, wewnętrzna	1	80	M70394	ŁĄCZNIK, ząbkowany	1
16	129444	ŚRUBA, maszynowa, łeb typu Torx	28	83	102040	PRZECIWNAKRĘTKA. blokująca	2
17	17N425	ZAWÓR, zwrotny	1	85	186620	ETYKIETA, uziemienie	1
17a	17M388	USZCZELKA, okrągła	1	86*	17R298	FILTR, powietrzny, turbina	1
18	17N871	WAŻ, pneumatyczny	1	87	17P656	USZCZELKA, ścienna, wewnętrzna	1
19	17R093	PRZEWÓD, pneumatyczny, czujnik	1	88	17P789	USZCZELKA, płyta, ekran	1
20		ZESTAW, naprawczy, płyta sterowania (zawiera 21, 88, 90)	1	90	17R394	USZCZELKA, zaporowa, wstążka	1
	17R944	Modele zasilane napięciem 120 V		93	17X783	IZOLATOR	1
	17R945	Modele zasilane napięciem 230 V		97	17R769	PODKŁADKA, do szuflady	1
21	108860	ŚRUBA, maszynowa	6	98	17S011	TAŚMA, wys. temp.	1
22	17R058	POKRYWA, górna, pomalowana	1	99▲	17R747	ETYKIETA, zestaw, międzynarodowy (nie pokazano)	1
23	114064	ZATYCZKA, wlotu	1	109	17R638	TERMISTOR, uprząży	1
24	15W998	ŚRUBA, maszynowa, typu Torx	2	110	17X785	PODKŁADKA, nylon	1
25	17N459	ŁĄCZNIK, ząbkowany, wylotowy	1				
26	100639	PODKŁADKA, blokująca	1				
27	101448	PRZECIWNAKRĘTKA, zacisk	1				
28	102063	PODKŁADKA, blokująca	1				
29	111593	ŚRUBA, uziemienie	1				

▲ *Etykiety informujące o niebezpieczeństwie i ostrzegawcze, przywieszki i karty dostępne są bezpłatnie.*

\* *Zestaw filtrów 17R298 zawiera elementy 40, 44, 86*

## Części

### Modele ProComp

Nr ref.	Moment obrotowy
	12,5–13,0 N•m (110–115 calofuntów)
	2,5–3,0 N•m (20–25 calofuntów)
	1,7–2,3 N•m (15–20 calofuntów)
	1,1–1,7 N•m (10–15 calofuntów)
	4,0–4,5 N•m (35–40 calofuntów)
	0,5–0,9 N•m (5–8 calofuntów)
	28,0–31,0 N•m (20–23 calofuntów)

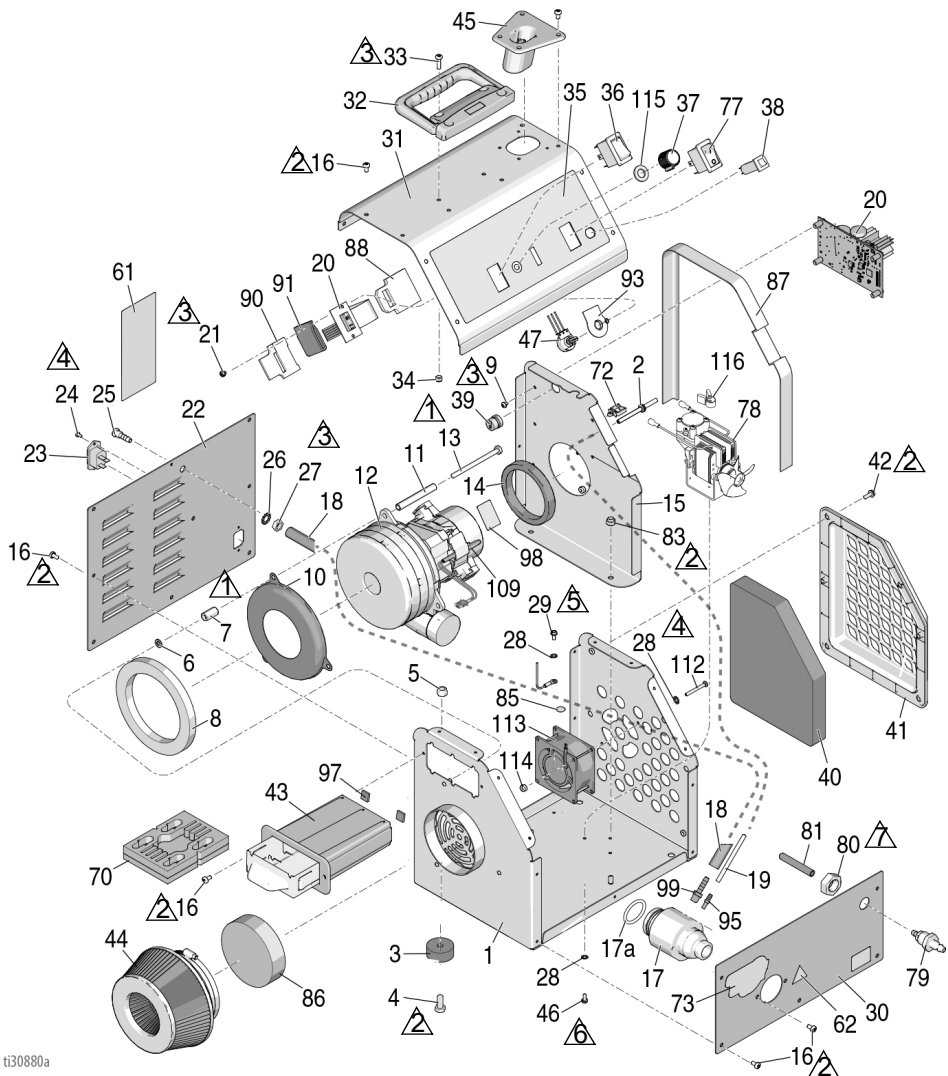

## Lista części — modele ProComp

Nr ref.	Część	Opis	Liczba szt.	Nr ref.	Część	Opis	Liczba szt.
1	17R057	OPAKOWANIE, dno, pomalowane	1	42	129666	ŚRUBA, maszynowa	4
2	129604	PRZEPUST KABLOWY, gumowy	1	43	17N930	SZUFLADA, na narzędzia	1
3	113817	ODBOJNIK	4	44*	17S213	FILTR, powietrzny, turbina	1
4	100057	ŚRUBA z łbem sześciokątnym	4	45	17P447	UCHWYT, pistoletu	1
5	111040	PRZECIWNAKRĘTKA nylock, 5/16	4	46	116431	ŚRUBA, maszynowa do części metalowych, z łbem kołnierзовym, sześciokątnym	3
6	125135	PODKŁADKA, płaska	3	47	17R948	POTENCJOMETR, zespół (includes 21, 37, 88, 90, 91, 93)	1
7	129443	NAKRĘTKA, łącznik	3	61▲	17R297	ETYKIETA, ostrzeżenie	1
8	192788	USZCZELKA, turbina	1	62▲	15K616	ETYKIETA, uwaga	1
10	194094	PŁYTKA, turbina	1	70	17P909	WKŁADKA, skrzynka na narzędzia	1
11	17N377	PODKŁADKA DYSTANSOWA, przód, turbina	3	72	117727	ZACISK, kablowy	1
12		ZESTAW, naprawczy, turbina (zawiera 6, 7, 8, 9, 10, 11, 13, 14, 17a)	1	73	17J933	ETYKIETA, SmartStart	1
	17R938	Model 17N269		77	120660	PRZELĄCZNIK, biegunowy	1
	17R941	Modele 17P533, 17P539, 17R081		78		ZESTAW, naprawczy, kompresor	1
13	101530	ŚRUBA, z łbem zmniejszonym	3	17R962	Model 17N269 (zawiera 46, 81, 116)		1
14	192845	USZCZELKA, kanał	1	17R964	Modele 17P533, 17P539, 17R081 (zawiera 46, 81)		1
15	17N481	PANEL, ściana, wewnętrzna	1	79	15X246	ŁĄCZNIK, pośredni, błyskawiczny	1
16	129444	ŚRUBA, maszynowa, łeb typu Torx	28	80	101936	PRZECIWNAKRĘTKA, sześciokątna	2
17	17N425	ZAWÓR, zwrotny	1	81		PRZEWÓD, pneumatyczny	1
17a	17M388	USZCZELKA, okrągła	1	17Y952	120V Modele		
18	17N871	WAŻ, pneumatyczny	1	17Y952	230V Modele		
19	17R093	PRZEWÓD, pneumatyczny, czujnik	1	83	102040	PRZECIWNAKRĘTKA, blokująca	2
20		PŁYTA, sterowania, zespół, (zawiera 21, 88, 90, 91)	1	85	186620	ETYKIETA, uziemienie	1
	17R944	Model 17N269		86*	17S213	FILTR, powietrzny, turbina	1
	17R945	Modele 17P533, 17P539, 17R081		87	17P656	USZCZELKA, ścienna, wewnętrzna	1
21	108860	ŚRUBA, maszynowa	6	88	17P789	USZCZELKA, płyta, ekran	1
22	17R058	POKRYWA, górna, pomalowana	1	90	17R394	USZCZELKA, zaporowa, wstążka	1
23	114064	ZATYCZKA, wlotu	1	91	17R395	USZCZELKA, zaporowa, wstążka, LED	1
24	15W998	ŚRUBA, maszynowa, typu Torx	2	93	17X783	IZOLATOR	1
25	17N459	ŁĄCZNIK, ząbkowany, wylotowy	1	94	15Y606	ŁĄCZNIK, ząbkowany	1
26	100639	PODKŁADKA, blokująca	1	95	M70394	ŁĄCZNIK, ząbkowany	1
27	101448	PRZECIWNAKRĘTKA, zacisk	1	97	17R769	PODKŁADKA, do szuflady	1
28	102063	PODKŁADKA, blokująca	8	98	17S011	TAŚMA, wys. temp.	1
29	111593	ŚRUBA, uziemienie	1	99▲	17R747	ETYKIETA, zestaw, międzynarodowy (nie pokazano)	1
30	17P294	POKRYWA, przednia	1	109	17R638	TERMISTOR, uprząży	1
31	17X787	ZESTAW, pokrywa	1	112	120094	ŚRUBA	2
32	17N390	UCHWYT, nośny, obrotowy	1	113		WENTYLATOR	1
33	17R608	ŚRUBA, do części metalowych, łeb typu Torx	4	17S031	Model 17N269		
34	116969	PRZECIWNAKRĘTKA, blokująca	4	17S141	Modele 17P533, 17P539, 17R081		
35	17P302	ETYKIETA, ProComp 9.5	1	114	109466	PRZECIWNAKRĘTKA, blokująca	2
36	129590	PRZELĄCZNIK, zasilanie	1	115	17X785	PODKŁADKA, nylon	1
37	17N957	POKRĘTŁO, potencjometru	1	116	115489	ZACISK	1
38		PRZERYWACZ AUTOMATYCZNY	1	▲	<i>Etykiety informujące o niebezpieczeństwie i ostrzegawcze, przywieszki i karty dostępne są bezpłatnie.</i>		
	114403	Model 17N269		* Zestaw filtrów 17S213 zawiera elementy 40, 44, 86			
	16A348	Modele 17P533, 17P539, 17R081					
39	114689	TULEJA, odciążenie	1				
40*	17S213	FILTR, powietrzny, silnik	1				
41	17N467	POKRYWA, filtr	1				

# Części — przewody zasilania i akcesoria

## Części — przewody zasilania i akcesoria

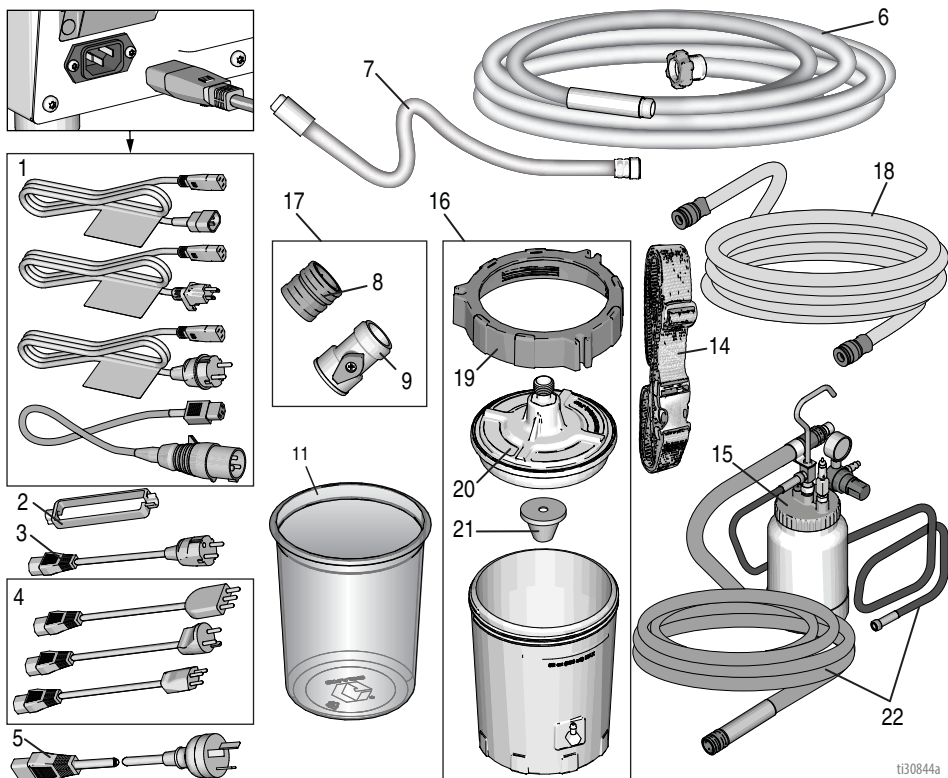
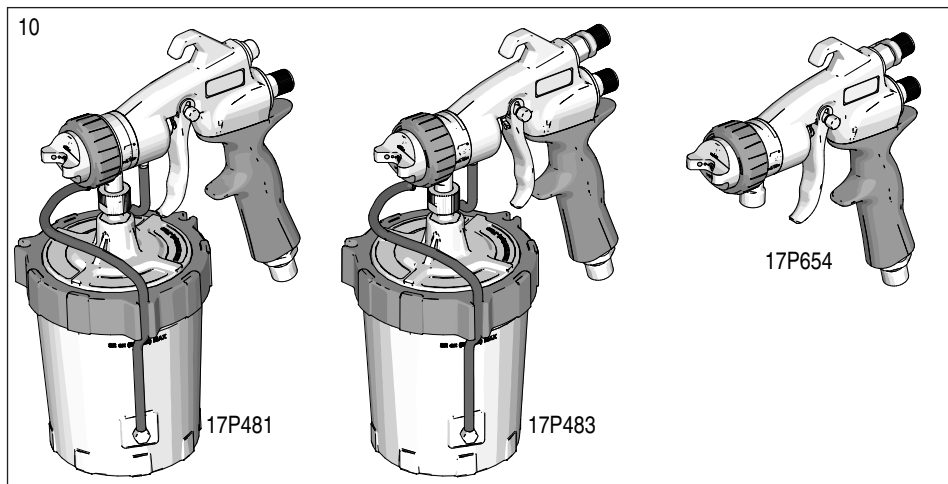

t130844a

## Lista części — przewody zasilania i akcesoria

Nr ref.	Część	Opis	Liczba szt.	Nr ref.	Część	Opis	Liczba szt.
1	15W126	PRZEWÓD, zasilania Modele 17N263, 17N264, 17N265, 17N266, 17N267, 17N269, 17U105	1	257159		Modele 17N265, 17N266, 17N267, 17N269, 17P530, 17P531, 17P532, 17P533, 17P536, 17P537, 17P538, 17P539, 17R078, 17R079, 17R080, 17R081, 17T982	
	128206	Modele 17P528, 17P529, 17P530, 17P531, 17P532, 17P533		7	17R299	ZESTAW, akcesorium, przewód pneumatyczny 1,22 m (4'), końcówka biczowa (nie we wszystkich modelach)	1
	116281	Modele 17P534, 17P535, 17P536, 17P537, 17P538, 17P539, 17R074, 17R075, 17R078, 17R079, 17R080, 17R081		8	M70402	ŁĄCZNIK, żeński, Q.D.	1
	241996	Modele 17T980, 17T982		9	17P749	ZAWÓR, kulowy (nie we wszystkich modelach)	1
2	195551	ELEMENT USTALAJĄCY, wtyczka, złączka, modele 17P534, 17P535, 17P536, 17P537, 17P538, 17P539, 17R074, 17R075, 17R078, 17R079, 17R080, 17R081	1	10		PISTOLET	1
	242001	PRZEWÓD, zestaw, złączka, Europa, modele 17P534, 17P535, 17P536, 17P537, 17P538, 17P539, 17R074, 17R075, 17R078, 17R079, 17R080, 17R081	1	17P481		Modele 17N263, 17N264, 17P528, 17P529, 17P534, 17P535, 17R074, 17R075, 17T980	
	287121	PRZEWÓD, zestaw, złączka, Włochy/Dania/Szwajcaria, modele 17P534, 17P535, 17P536, 17P537, 17P538, 17P539	1	17P483		Modele 17N265, 17N266, 17N267, 17P530, 17P531, 17P532, 17P536, 17P537, 17P538, 17R078, 17R079, 17R080, 17T982	
	242005	PRZEWÓD, zestaw, złączka, Australia, modele 17R074, 17R075, 17R078, 17R079, 17R080, 17R081	1	17P654		Modele 17N269, 17P533, 17P539, 17R081	
6		ZESTAW, akcesorium, wąż, pneumatyczny	1	11	17A226	3 sztuki	1
	17R300	Modele 17N263, 17N264, 17P528, 17P529, 17P534, 17P535, 17R074, 17R075, 17T980		12	17P212	25 sztuk	
				14	256959	PASEK, zbiornik zdalny (dotyczy tylko modeli ProComp)	1
				15	287819	ZESTAW, zbiornik, 1,89 l (2 qt), kompletny (dotyczy tylko modeli ProComp)	1
				16	17R462	ZESTAW, zbiornik, system FlexLiner (zawiera 11, 19, 20 i 21)	1
				17	17R301	ZAWÓR, sterowanie powietrzem (zawiera 8 i 9)	1
				18	240488	WĄŻ, pneumatyczny, przezroczysty, 9,14 m (30 stóp) (dotyczy tylko modeli ProComp)	1
				19	17P237	PIERŚCIEN	1
				20	17P222	POKRYWA	1
				21	193218	FILTR	1
				22	17T237	SNAKE, montaż (dotyczy tylko modeli ProComp)	1

# Schematy połączeń instalacji (Standard)

## Schematy połączeń instalacji (Standard)

### 120V WIRING DIAGRAM

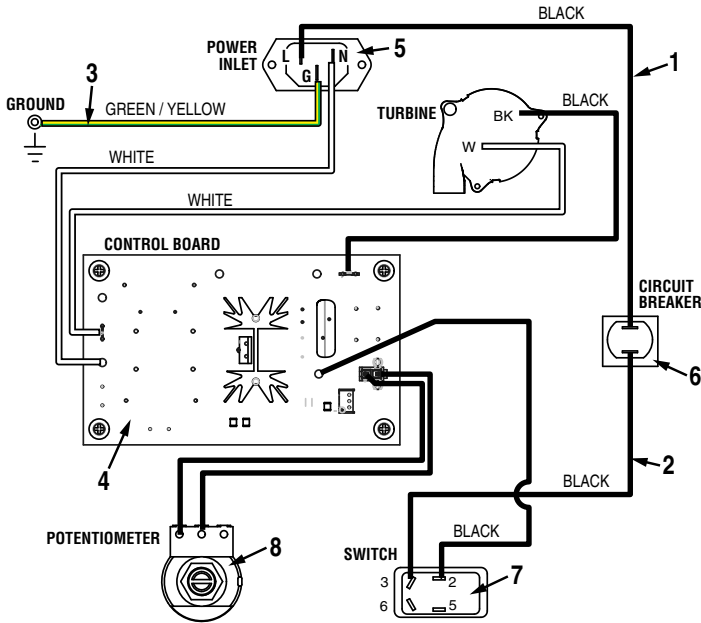

### 230V WIRING DIAGRAM

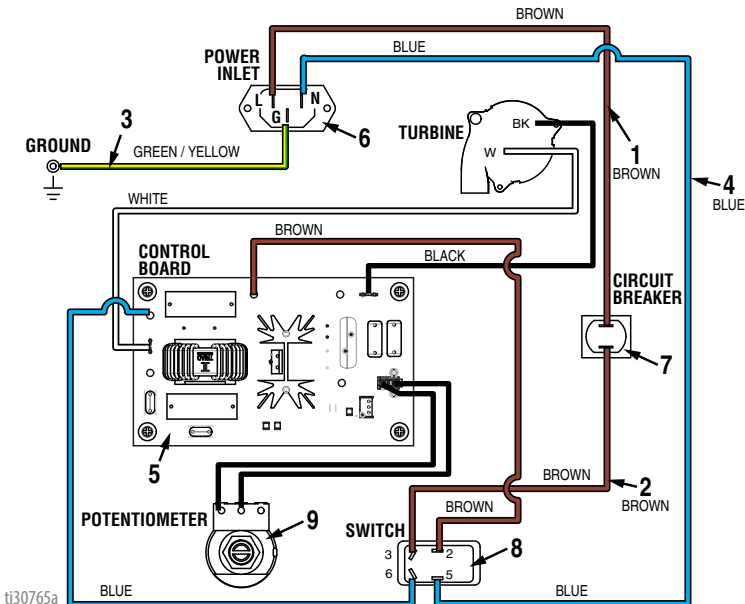

ti30765a

# Schematy połączeń instalacji (Standard)

## Schematy połączeń instalacji (Standard)

### 120V UK WIRING DIAGRAM (Model 17T980)

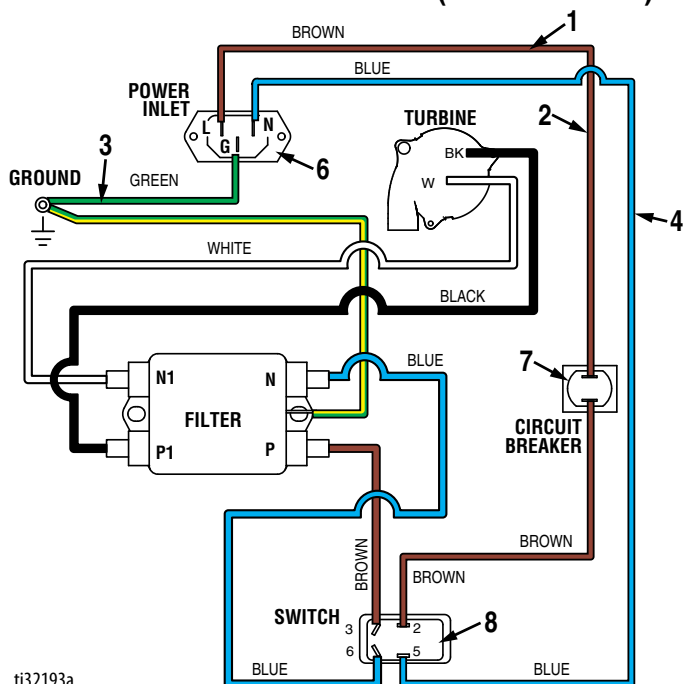

# Schematy połączeń instalacji (ProContractor)

## Schematy połączeń instalacji (ProContractor)

### 120V WIRING DIAGRAM

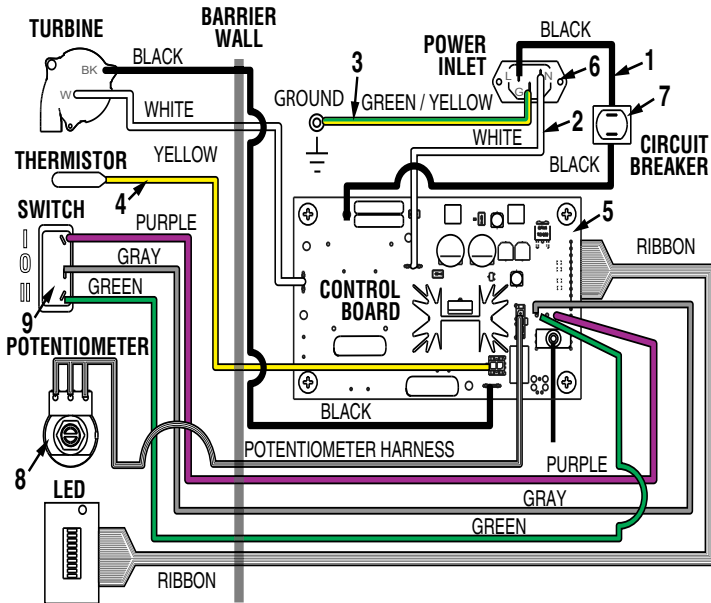

### 120V UK & 230V WIRING DIAGRAM

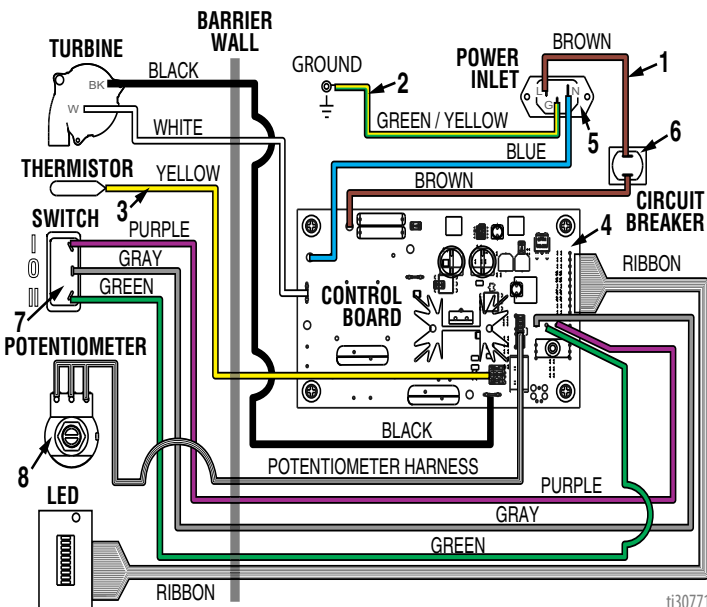

ti30771a



# Schematy połączeń instalacji (ProComp)

## Schematy połączeń instalacji (ProComp)

### 120V WIRING DIAGRAM

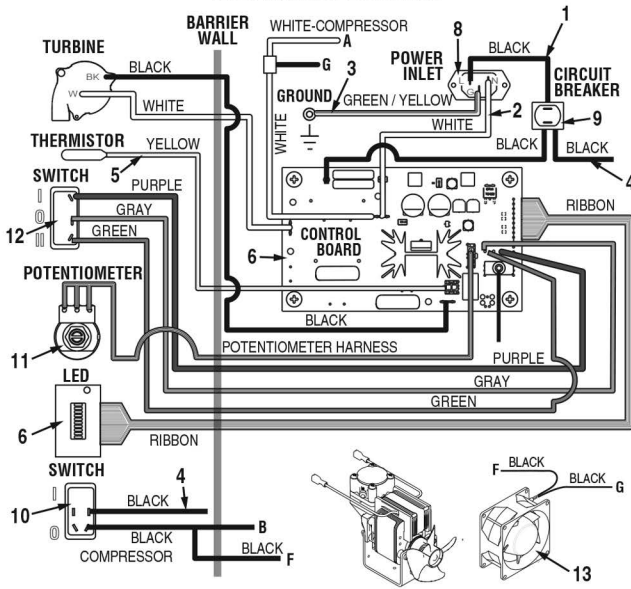

### 230V WIRING DIAGRAM

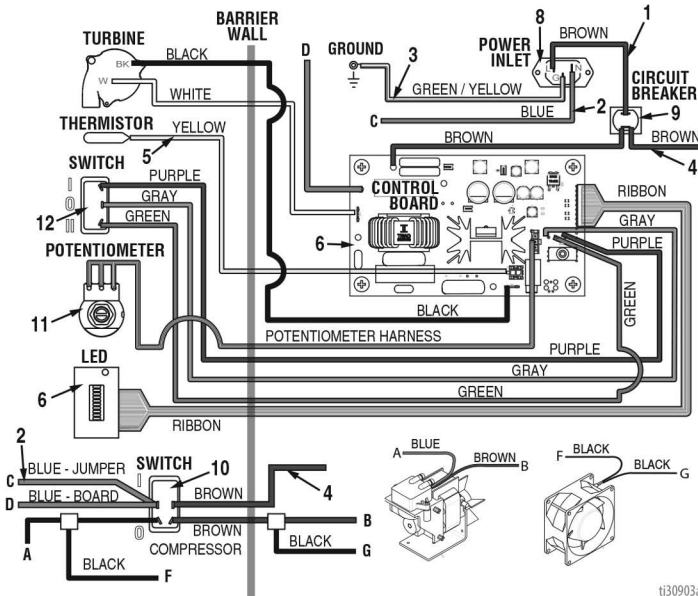

ti30903a

# Parametry techniczne

## Parametry techniczne

<b>FinishPro HVLP 7.0/9.0 Standard</b>		
	Jednostki USA	Jednostki metryczne
<b>FinishPro 7.0</b>		
Maksymalne natężenie	11,0	6,0
Waty	1200	
Wymagania w zakresie zasilania elektrycznego	120 V AC, 50/60 Hz, 15 A	220–240 V AC, 50/60 Hz, 10 A
Maksymalna długość węża	40 stóp	12,2 m
Masa urządzenia natryskowego	18 funtów	8,2 kg
Masa całkowita	24 funty	10,9 kg
<b>Hałas* (dBa)</b>		
Ciśnienie akustyczne	82 dBa	
Moc akustyczna	94,9 dBa	
<b>FinishPro 9.0</b>		
Maksymalne natężenie	12,0	6,5
Waty	1300	
Wymagania w zakresie zasilania elektrycznego	120 V AC, 50/60 Hz, 15 A	220–240 V AC, 50/60 Hz, 10 A
Maksymalna długość węża	60 stóp	18,3 m
Masa urządzenia natryskowego	19 funtów	8,6 kg
Masa całkowita	25 funtów	11,3 kg
<b>Hałas* (dBa)</b>		
Ciśnienie akustyczne	83,0 dBa	
Moc akustyczna	95,9 dBa	
<b>Materiały konstrukcyjne</b>		
Części pracujące na mokro wszystkich modeli	stal węglowa cynkowana i niklowana, nylon, stal nierdzewna, PTFE, acetal, skóra, UHMWPE, aluminium, węgiel wolframu, polietylen, fluoroelastomer, uretan	
<b>Uwagi</b>		
<i>*Natężenie dźwięku mierzone z odległości 1 metra (3 stopy) od sprzętu. Moc akustyczna mierzona według normy ISO-3744.</i>		

# Parametry techniczne

FinishPro HVLP 7.0/9.0/9.5 ProContractor		
	Jednostki USA	Jednostki metryczne
<b>FinishPro 7.0</b>		
Maksymalne natężenie	11,0	6,0
Waty	1200	
Wymagania w zakresie zasilania elektrycznego	120 V AC, 50/60 Hz, 15 A	220–240 V AC, 50/60 Hz, 10 A
Maksymalna długość węża	40 stóp	12,2 m
Masa urządzenia natryskowego	23 funty	10,4 kg
Masa całkowita	33 funty	15,0 kg
<b>Hałas* (dBA)</b>		
Ciśnienie akustyczne	82 dBA	
Moc akustyczna	94,9 dBA	
<b>FinishPro 9.0</b>		
Maksymalne natężenie	12,0	6,5
Waty	1300	
Wymagania w zakresie zasilania elektrycznego	120 V AC, 50/60 Hz, 15 A	220–240 V AC, 50/60 Hz, 10 A
Maksymalna długość węża	60 stóp	18,3 m
Masa urządzenia natryskowego	24 funty	10,9 kg
Masa całkowita	34 funty	15,4 kg
<b>Hałas* (dBA)</b>		
Ciśnienie akustyczne	83,0 dBA	
Moc akustyczna	95,9 dBA	
<b>FinishPro 9.5</b>		
Maksymalne natężenie	13,5	8,0
Waty	1600	
Wymagania w zakresie zasilania elektrycznego	120 V AC, 50/60 Hz, 15 A	220–240 V AC, 50/60 Hz, 10 A
Maksymalna długość węża	60 stóp	18,3 m
Masa urządzenia natryskowego	26 funtów	11,8 kg
Masa całkowita	36 funtów	16,3 kg
<b>Hałas* (dBA)</b>		
Ciśnienie akustyczne	83,4 dBA	
Moc akustyczna	96,3 dBA	
<b>Materiały konstrukcyjne</b>		
Części pracujące na mokro wszystkich modeli	stal węglowa cynkowana i niklowana, nylon, stal nierdzewna, PTFE, acetal, skóra, UHMWPE, aluminium, węgiel wolframu, polietylen, fluoroelastomer, uretan	
<b>Uwagi</b>		
*Natężenie dźwięku mierzone z odległości 1 metra (3 stopy) od sprzętu. Moc akustyczna mierzona według normy ISO-3744.		

# Parametry techniczne

<b>FinishPro HVLP 9.5 ProComp</b>		
	Jednostki USA	Jednostki metryczne
<b>FinishPro 9.5</b>		
Maksymalne natężenie	15,0	9,0
Waty	1800	
Wymagania w zakresie zasilania elektrycznego	120 V AC, 50/60 Hz, 15 A	220–240 V AC, 50 Hz, 10 A
Maksymalna długość węża	60 stóp	18,3 m
Masa urządzenia natryskowego	30 funtów	13,6 kg
Masa całkowita	46 funtów	20,9 kg
<b>Hałas* (dBa)</b>		
Ciśnienie akustyczne	83,4 dBa	
Moc akustyczna	96,3 dBa	
<b>Materiały konstrukcyjne</b>		
Części pracujące na mokro wszystkich modeli	stal węglowa cynkowana i niklowana, nylon, stal nierdzewna, PTFE, acetal, skóra, UHMWPE, aluminium, węgiel wolframu, polietylen, fluoroelastomer, uretan	
<b>Uwagi</b>		
<i>*Natężenie dźwięku mierzone z odległości 1 metra (3 stopy) od sprzętu. Moc akustyczna mierzona według normy ISO-3744.</i>		



## Standardowa gwarancja firmy Graco

Firma Graco gwarantuje, że wszystkie urządzenia wymienione w tym dokumencie, a wyprodukowane przez firmę Graco i opatrzone jej nazwą, w dniu ich sprzedaży pierwotnemu nabywcy były wolne od wad materiałowych i wykonawczych. O ile firma Graco nie wystawiła specjalnej, przedłużonej lub skróconej gwarancji, produkt jest objęty dwunastomiesięczną gwarancją na naprawę lub wymianę wszystkich uszkodzonych części urządzenia, które firma Graco uzna za wadliwe. Gwarancja zachowuje ważność wyłącznie w przypadku urządzeń montowanych, obsługiwanych i utrzymywanych zgodnie z zaleceniami pisemnymi firmy Graco.

Ani gwarancja, ani odpowiedzialność firmy Graco nie obejmuje przypadków ogólnego zużycia urządzenia oraz wszelkich uszkodzeń, zniszczeń lub zużycia urządzenia powstałych w wyniku niewłaściwej instalacji czy wykorzystania niezgodnego z przeznaczeniem, wytarcia elementów, korozji, niewłaściwej lub niefachowej konserwacji, zaniedbań, wypadku przy pracy, niedozwolonych manipulacji lub wymiany części na inne, nieoryginalne. Firma Graco nie ponosi także odpowiedzialności za niewłaściwe działanie urządzenia, jego zniszczenie lub zużycie spowodowane niekompatybilnością urządzenia firmy Graco z konstrukcjami, akcesoriami, sprzętem lub materiałami innych producentów tudzież niewłaściwą konstrukcją, instalacją, działaniem lub konserwacją tychże.

Warunkiem gwarancji jest zwrot na własny koszt reklamowanego wyposażenia do autoryzowanego dystrybutora firmy Graco w celu weryfikacji reklamowanej wady. Jeśli reklamowana wada zostanie pozytywnie zweryfikowana, firma Graco naprawi lub wymieni bezpłatnie wszystkie wadliwe części. Wyposażenie zostanie zwrócone do pierwotnego nabywcy opłaconym transportem. Jeśli kontrola wyposażenia nie ujawni wady materiałowej lub wykonawczej, za naprawę naliczone zostaną uzasadnione opłaty, które mogą obejmować koszty części, robocizny i transportu.

**NINIEJSZA GWARANCJA JEST GWARANCJĄ WYŁĄCZNĄ, A JEJ WARUNKI ZNOSZĄ POSTANOWIENIA WSZELKICH INNYCH GWARANCJI, ZWYKŁYCH LUB DOROZUMIANYCH, Z UWZGLĘDNIENIEM, MIĘDZY INNYMI, GWARANCJI USTAWOWEJ ORAZ GWARANCJI DZIAŁANIA URZĄDZENIA W DANYM ZASTOSOWANIU.**

Wszystkie zobowiązania firmy Graco i prawa gwarancyjne nabywcy podano powyżej. Nabywca potwierdza, że nie ma prawa do żadnych innych form zadośćuczynienia (między innymi odszkodowania za utracone przypadkowo lub wynikowo zyski, zarobki, obrażenia u osób lub uszkodzenia mienia, lub inne zawnione lub niezawnione straty). Wszelkie czynności związane z dochodzeniem praw w związku z tymi zastrzeżeniami należy zgłaszać w ciągu dwóch (2) lat od daty sprzedaży.

**FIRMA GRACO NIE UDZIELA ŻADNEJ GWARANCJI I WYKLUCZA WSZELKIE DOROZUMIANE GWARANCJE PRZYDATNOŚCI HANDLOWEJ LUB PRZYDATNOŚCI DO OKREŚLONEGO ZASTOSOWANIA W ODNIESIENIU DO AKCESORIÓW, SPRZĘTU, MATERIAŁÓW LUB ELEMENTÓW INNYCH PRODUCENTÓW SPRZEDAWANYCH PRZEZ FIRMĘ GRACO.** Powyższe elementy innych producentów sprzedawane przez firmę Graco (takie jak silniki elektryczne, przełączniki, waży itd.) objęte są gwarancją ich producentów, jeśli jest udzielana. Firma Graco zapewni nabywcy pomoc w dochodzeniu roszczeń w ramach tych gwarancji.

Firma Graco w żadnym wypadku nie ponosi odpowiedzialności za szkody pośrednie, przypadkowe, specjalne lub wynikowe wynikające z dostawy wyposażenia firmy Graco bądź dostarczenia, wykonania lub użycia jakichkolwiek produktów lub innych sprzedanych towarów na skutek naruszenia umowy, gwarancji, zaniedbania ze strony firmy Graco lub innego powodu.

## **Informacje o firmie Graco**

Najnowsze informacje na temat produktów firmy Graco znajdują się na stronie [www.graco.com](http://www.graco.com).

Informacje dotyczące patentów są dostępne na stronie [www.graco.com/patents](http://www.graco.com/patents).

**W CELU ZŁOŻENIA ZAMÓWIENIA** należy skontaktować się z dystrybutorem firmy Graco lub połączyć się z numerem 1-800-690-2894, aby znaleźć najbliższego dystrybutora.

*Wszystkie informacje przedstawione w niniejszym dokumencie w formie pisemnej i rysunkowej odpowiadają ostatnim danym produkcyjnym dostępnym w czasie publikacji. Firma Graco zastrzega sobie prawo do wprowadzania zmian bez uprzedniego powiadomienia.*

Tłumaczenie instrukcji oryginalnych. This manual contains Polish. MM 3A4967

**Siedziba główna firmy Graco:** Minneapolis

**Biura zagraniczne:** Belgia, Chiny, Japonia, Korea

**GRACO INC. AND SUBSIDIARIES • P.O. BOX 1441 • MINNEAPOLIS MN 55440-1441 • USA**

**Copyright 2014, Graco Inc. Wszystkie zakłady produkcyjne firmy Graco uzyskały certyfikat ISO 9001.**

[www.graco.com](http://www.graco.com)

Rewizja G, Styczeń 2024