

MANUALE DI ISTRUZIONI ELENCO DEI COMPONENTI



306-426 I

Rev.D
Sostituisce C
10-93



ISTRUZIONI

Il presente manuale contiene avvertenze ed informazioni estremamente importanti da leggere e conservare come riferimento.

AGITATORE ESTERNO

CON MOTORE AD ARIA COMPRESSA DA 2,5 CV (1865 W)

PRESSIONE MASSIMA DI ESERCIZIO 7 bar

Modello 225-883

Da fissarsi lateralmente a un fusto aperto da 208 l

INDICE

Installazione	2
Funzionamento e Manutenzione	3
Manutenzione	3
Esploso ed elenco dei componenti	5
Accessori	7
Caratteristiche tecniche	8
Diagramma del fabbisogno d'aria	8

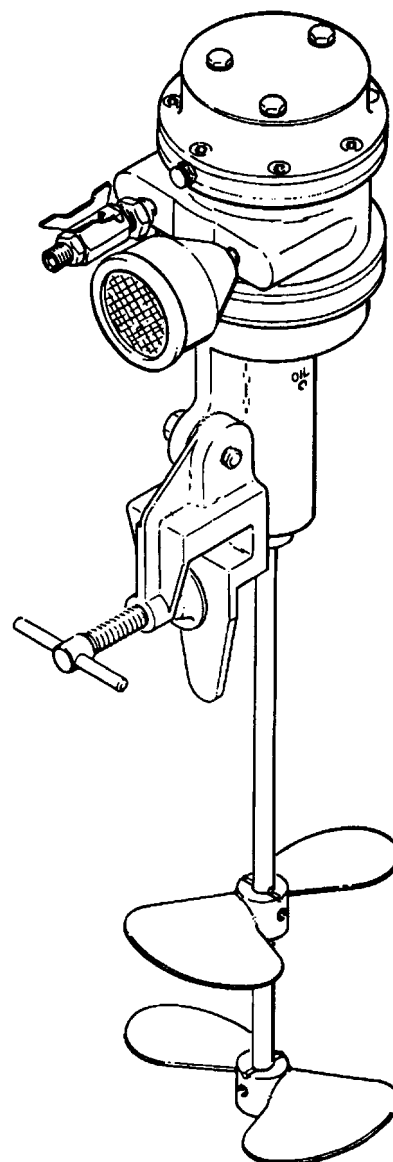

AVVERTENZA

Rischi derivanti dall'impiego di fluidi contenenti idrocarburi alogenati

Le eliche degli agitatori sono in alluminio. Non utilizzare 1,1,1-tricloroetano, cloruro di metilene, altri solventi a base di idrocarburi alogenati o fluidi che contengono tali solventi con i componenti in alluminio. L'impiego di tali sostanze potrebbe dare luogo a gravi reazioni chimiche, con conseguenti esplosioni che potrebbero essere causa di morte, gravi lesioni fisiche e/o ingenti danni materiali.

Consultare il fornitore per assicurarsi che i fluidi impiegati siano compatibili con i componenti in alluminio.

GRACO S.R.L.

Via Serra 22, 40012 LIPPO CALDERARA DI RENO BOLOGNA (BO) - ITALIA

Tél : (051) 72 60 90 ; Fax : (051) 72 50 41

© Copyright 1993 Graco

Installazione

NOTA: I numeri e le lettere tra parentesi riportati nel testo si riferiscono all'Esploso dei componenti e alle Figg. 1 e 2.

Fabbisogno d'aria

Ad una velocità di 500 giri/min. e ad una pressione di 1,4 bar, il motore ad aria compressa dell'agitatore necessita di 0,65 m³ d'aria/min. Il fabbisogno d'aria aumenterà con l'aumentare della velocità e della pressione. Ved. il grafico riportato a Pag. 8.

Preparazione dell'agitatore all'uso

Installare un filtro della linea aria sulla linea aria per eliminare le impurità e l'umidità dall'alimentazione ad aria compressa.

Installare un oliatore della linea aria a valle del filtro per la lubrificazione automatica del motore ad aria compressa. Impostare la velocità dell'oliatore a 1-3 gocce/h. Per lubrificare manualmente il motore, ved. il paragrafo Lubrificazione del motore ad aria compressa riportato a Pag. 3.

Montare l'agitatore sul bordo del fusto o del serbatoio e serrarlo a fondo mediante il morsetto (2). Ved. Fig. 1. Per regolare l'angolazione dell'agitatore all'interno del fusto, allentare la vite della staffa (4). Regolare l'angolazione dell'agitatore, quindi serrare a fondo la vite.

Collegare il flessibile di alimentazione aria tra la valvola a sfera (1) di 3/8 npt(m) e la linea di alimentazione aria.

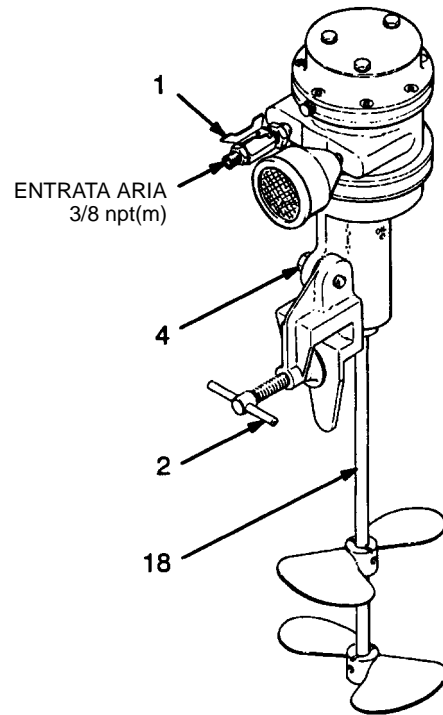

Fig. 1

Funzionamento E Manutenzione

⚠ AVVERTENZA

Parti in movimento

Le eliche rotanti dell'agitatore possono ferire o amputare le dita o altre parti del corpo e causare spruzzi negli occhi o sulla pelle. Allo scopo di ridurre il rischio di gravi lesioni, arrestare sempre l'agitatore e scollegare la linea aria prima di regolare l'angolazione dell'agitatore e prima di procedere al controllo o alla manutenzione dei relativi componenti.

Pressione dell'impianto

La **PRESSIONE MASSIMA DI ESERCIZIO** dell'agitatore è di 7 bar. Al fine di ridurre il rischio di rottura di un componente e quindi di gravi lesioni o danni materiali, **NON** oltrepassare la pressione massima di esercizio di qualsiasi componente o accessorio utilizzato nell'impianto.

Compatibilità dei fluidi

ASSICURARSI che tutti i fluidi e i solventi utilizzati siano chimicamente compatibili con le parti a contatto con fluidi elencate nelle **CARATTERISTICHE TECNICHE** a Pag. 8. Leggere sempre le istruzioni del produttore dei fluidi e dei solventi prima di utilizzare tali prodotti con l'agitatore.

Funzionamento dell'agitatore

Aprire e regolare la valvola a sfera (1) fino a quando il motore funzionerà alla velocità minima necessaria ad ottenere una miscelazione uniforme del fluido. Una velocità eccessiva potrebbe causare la formazione di schiuma nella vernice.

Nel caso in cui il materiale pesante o addensato situato al centro del recipiente non venga miscelato adeguatamente, arrestare l'agitatore e scollegare il flessibile aria dalla valvola a sfera (1). Allentare la vite (4) e regolare l'angolazione dell'albero dell'agitatore (18).

Lubrificazione del cuscinetto

Durante il funzionamento a ciclo continuo, lubrificare settimanalmente il cuscinetto (10) inserendo alcune gocce di olio lubrificante leggero all'interno del foro (B) del supporto del motore (19). Ved. Fig. 2.

Pulizia dell'albero

Togliere settimanalmente il fluido essiccato dalle zone in prossimità del cuscinetto (10) e del supporto del motore (19) dell'albero (18).

Lubrificazione del motore ad aria compressa

Nel caso in cui non sia stato installato un oliatore della linea aria, il motore dovrà essere lubrificato manualmente ogni 8 ore. Togliere le viti dell'oliatore (C) e inserire all'interno degli oliatori 2 o 3 gocce di olio per motori ad aria compressa (23), in dotazione, oppure di olio leggero SAE N. 10. Fare funzionare l'agitatore per circa 30 secondi.

Pulizia del motore ad aria compressa

Se l'agitatore non funziona in modo adeguato e regolare, pulire il motore ad aria compressa (11) come descritto di seguito:

1. Smontare il silenziatore (A) e riempirne la cavità con cherosene.
2. Togliere le viti dell'oliatore (C), riempire gli oliatori con cherosene e montare le viti.
3. Lasciare il cherosene all'interno per circa 10 minuti, quindi fare funzionare l'agitatore a velocità ridotta fino a quando tutto il cherosene non sarà stato eliminato.

⚠ AVVERTENZA

Allo scopo di ridurre il rischio di gravi lesioni fisiche, comprese quelle derivanti da spruzzi di cherosene negli occhi o sulla pelle esposta o dall'inalazione della nebbia di cherosene, non avvicinare mai il viso o qualsiasi altra parte del corpo allo scarico durante il lavaggio.

4. Nel caso in cui l'agitatore non funzioni ancora in modo adeguato, ripetere l'operazione di lavaggio.
5. Controllare se i filtri insonorizzanti del silenziatore sono sporchi. In tal caso, smontarli e pulirli con solvente.
6. Applicare prodotto sigillante anaerobico per tubi alle filettature del silenziatore e montare quest'ultimo sul motore ad aria compressa.
7. Lubrificare il motore ad aria compressa seguendo le istruzioni riportate a lato.

NOTA: Non tentare di riparare autonomamente il motore ad aria compressa. Contattare un Centro Assistenza autorizzato Graco.

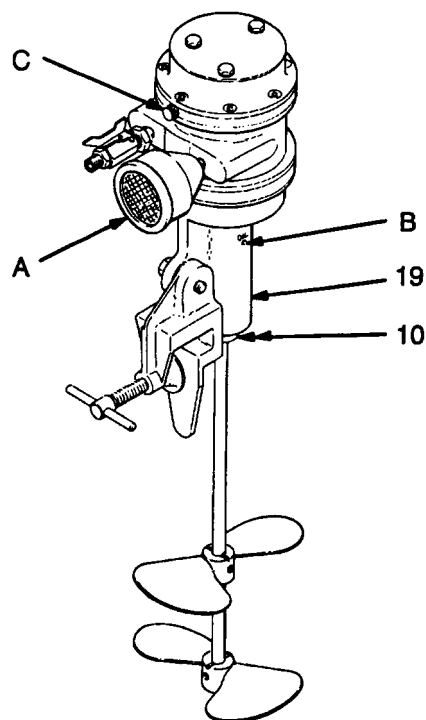
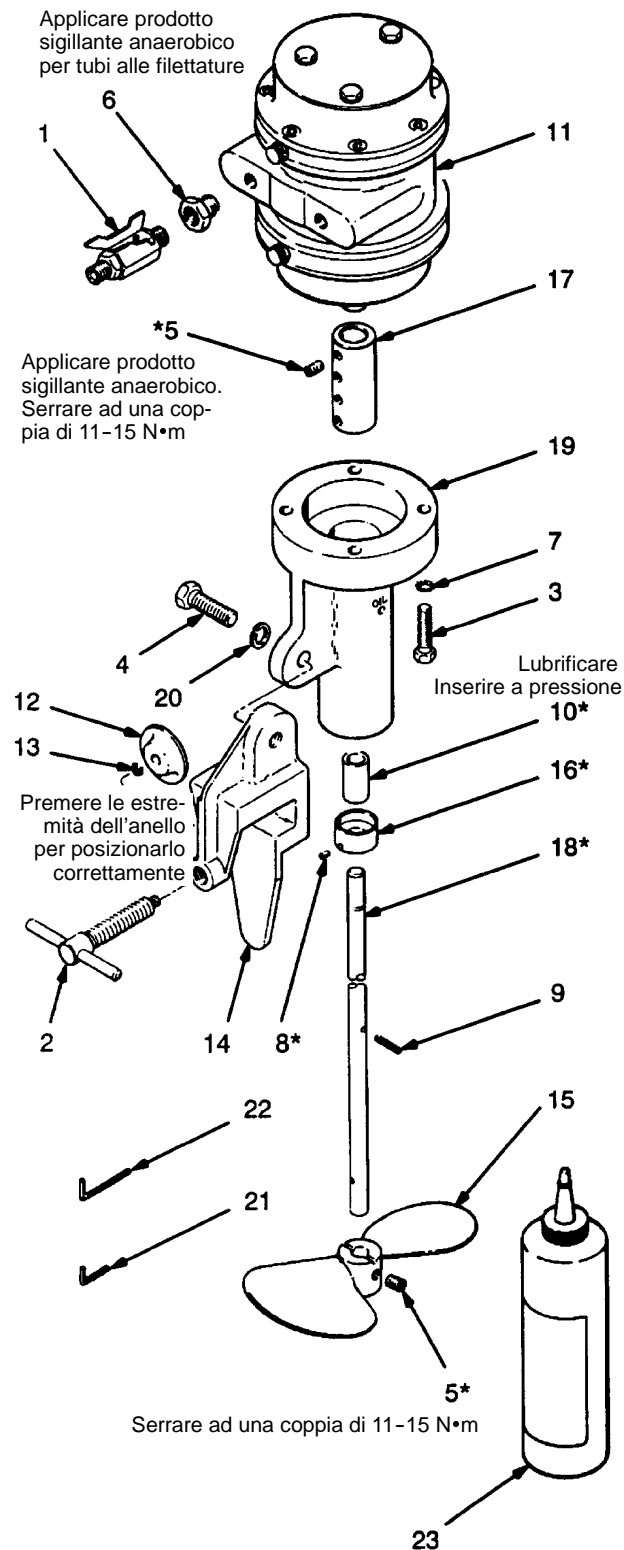

Fig. 2

Esploso Ed Elenco Dei Componenti



Modello 225-883

Agitatore in acciaio al carbonio per fusto da 208 l

N° RIF	N° COD.	DESCRIZIONE	Q.TA'
1	208-393	VALVOLA A SFERA; Per la manutenzione ved. 307-068	1
2	203-399	MORSETTO	1
3	100-003	VITE mordente a testa esag.; 3/8-16 x 1-1/2"	4
4	100-017	VITE mordente a testa esag.; 1/2-13 x 1-1/2"	1
5*	100-053	VITE di fermo a esag. incassato; 5/16-18 x 1/4"	5
6	100-081	BOCCOLA esag. tubo; 1/2 x 3/8 npt	1
7	100-639	RONDELLA elastica di sicurezza; 3/8"	4
8*	101-118	VITE di fermo a esag. incassato; N. 10-24 x 1/4"	1
9	101-349	PERNO cilindrico; diam. 4,0 mm, lung. 22,2 mm	2
10*	104-391	CUSCINETTO a manicotto	1
11	101-487	MOTORE ad aria compressa	1
12	159-056	TAMPONE AMMORTIZZATORE morsetto	1
13	159-057	FERMO tampone ammortizzatore	1
14	159-864	STAFFA di montaggio agitatore	1
15*	159-703	ELICA agitatore	2
16*	159-704	VASCETTA di protezione	1
17	159-705	ACCOPPIAMENTO	1
18*	159-706	ALBERO agitatore	1
19	159-707	SUPPORTO motore	1
20	100-018	RONDELLA elastica; 1/2"	1
21	101-369	CHIAVE esag.; per vite di fermo N. 10	1
22	100-633	CHIAVE esag.; per vite di fermo di 5/16"	1
23	202-659	OLIO motore ad aria compressa; 0,47 litri	1

* Parti di ricambio consigliate della cassetta degli attrezzi. Tenere a portata di mano per ridurre i tempi di inattività.

Il numero 307 riportato nella descrizione si riferisce ad un manuale di istruzioni a parte.

MODALITA' DI ORDINAZIONE DELLE PARTI DI RICAMBIO

1. Per ricevere le parti di ricambio, il kit o gli accessori desiderati, fornire sempre tutte le informazioni richieste nel modulo sotto riportato.
2. Controllare l'elenco dei componenti per individuare l'esatto numero di codice. NON utilizzare il N. Rif. per gli ordinativi.
3. Ordinare tutti i componenti presso il distributore Graco di zona.

N. di codice del comp. (6 cifre)	Q.tà	Descrizione

Accessori

Gli accessori devono essere acquistati separatamente.

Utilizzare esclusivamente PARTI DI RICAMBIO E ACCESSORI ORIGINALI GRACO

FILTRO LINEA ARIA

PRESSIONE MASSIMA DI ESERCIZIO 17,5 bar

106-148 3/8 npt(f)

106-149 1/2 npt(f)

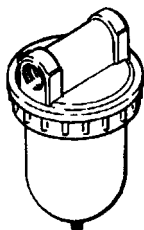

OLIATORE LINEA ARIA

PRESSIONE MASSIMA DI ESERCIZIO 17,5 bar

214-847 3/8 npt(f)

214-848 1/2 npt(f)

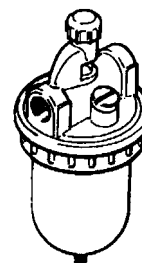

Caratteristiche Tecniche

Pressione massima di esercizio 7 bar
Potenza nominale motore 2,5 CV (1865 W)
Lunghezza totale 1069,9 mm
Peso 16,3 Kg
Parti a contatto con fluidi Alluminio, acciaio al carbonio, ferro
Fabbisogno d'aria Ved. grafico sotto riportato

Informazioni Per L'Assistenza

La Rev. D del presente manuale, che sostituisce la Rev. C, è stata effettuata al fine di aggiungere le note sul prodotto sigillante e sul montaggio all'Esplosivo dei componenti.

Fabbisogno D'Aria

NOTA: Le linee nel grafico rappresentano la pressione dell'aria in entrata.

